

# DREVENÉ AKUSTICKÉ STROPNÉ DLAŽDICE

911125-911127

## NÁVOD NA INŠTALÁCIU

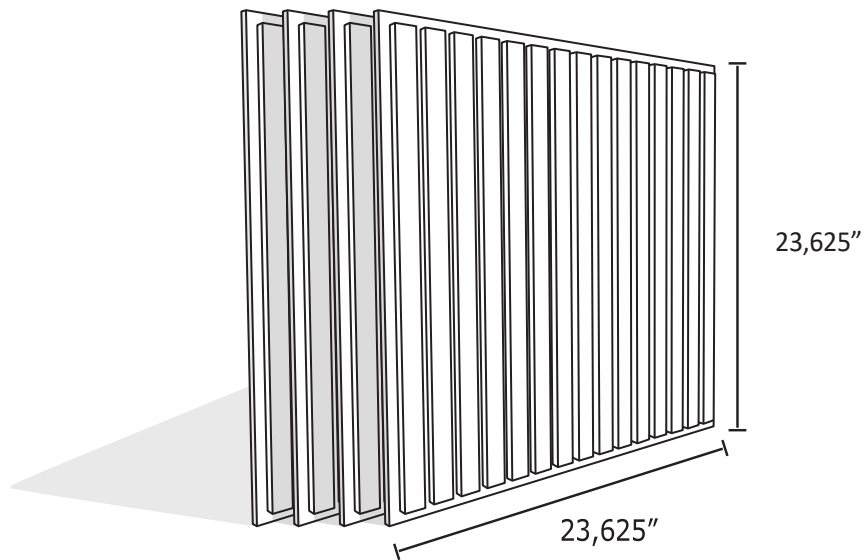

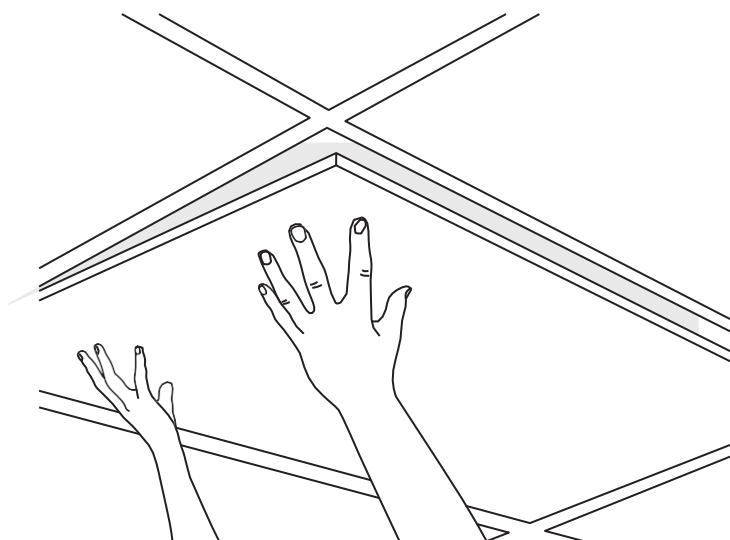

## 1. ODSTRAŇOVANIE STROPNÝCH DLAŽDÍC

Každá stropná dlaždica bude držaná na mieste tým, že spočíva na kovovom ráme v tvare T. Dlaždicu jemne zatlačte smerom nahor a natočte ju, aby prešla otvorom.

**Tip:** Používajte obe ruky, aby nedošlo k poškodeniu dlaždice alebo rámu.

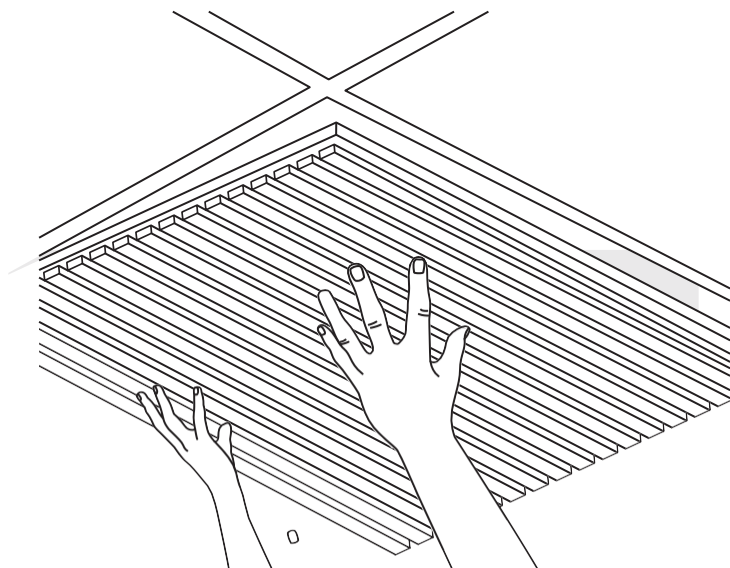

## 2. VÝMENA ZA NOVÉ DLAŽDICE

Vložte drevené akustické stropné dlaždice na miesto a jemne ich spustite do rámu.

**Tip:** Používajte obe ruky, aby nedošlo k poškodeniu dlaždice alebo rámu.

Pri rezaní drevených stropných dlaždíc odporúčame vopred zmerať a označiť miesto rezu.  
Aby ste zabránili odštiepeniu dyhy, použite na rezanú oblasť maskovaciu pásku.

## ODPORÚČANÉ VYBAVENIE

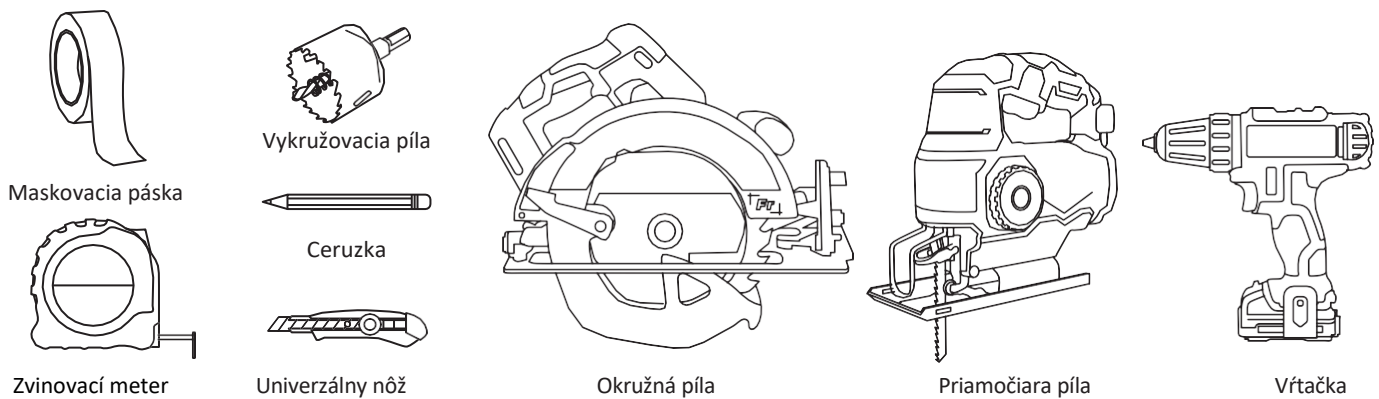

### 1. REZANIE NA ŠÍRKU

Pri rezaní panelov na šírku odporúčame nastaviť pílový kotúč na 0,5 palca, aby sa pomocou okružnej píly prerezala iba MDF doska. Na prerezanie plsti použite univerzálny nôž.

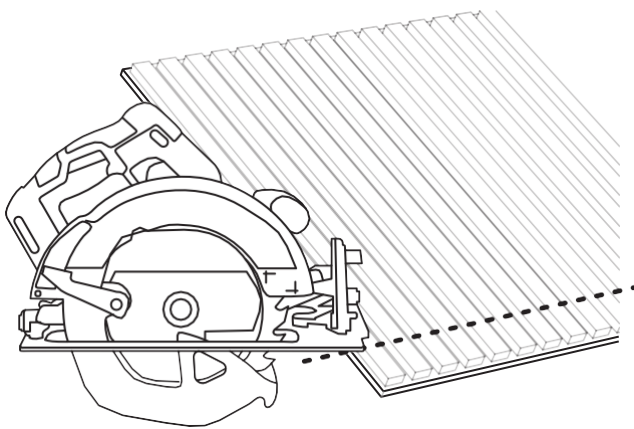

**Tip:** Pri rezaní postupujte pomaly, aby ste zabránili zasekávaniu alebo vytváraniu drsných hrán. Odporúčame miesto rezu prelepiť maskovacou páskou, aby sa zabránilo odštiepeniu dyhy.

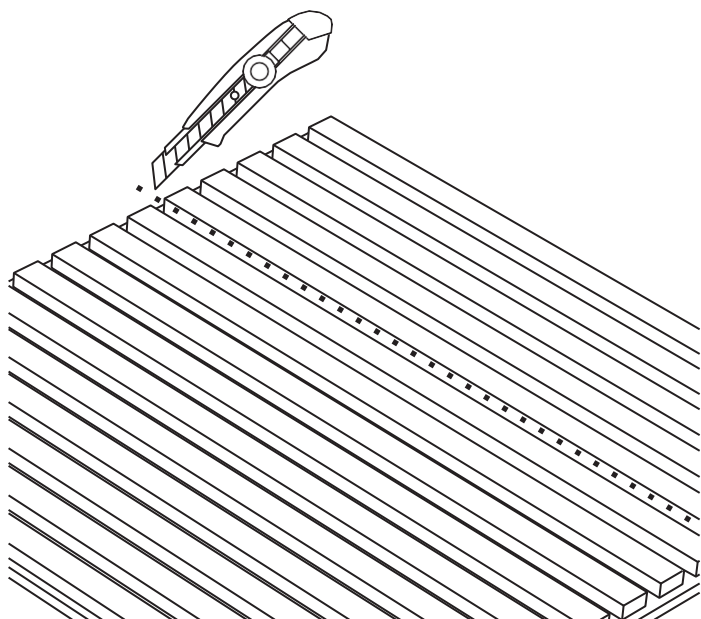

## 2. REZANIE NA DÍŽKU

Pri pozdĺžnom rezaní drevených stenových panelov odporúčame použiť univerzálny nôž a urobiť niekoľko priechodov, aby sa plst' prerezala úplne.

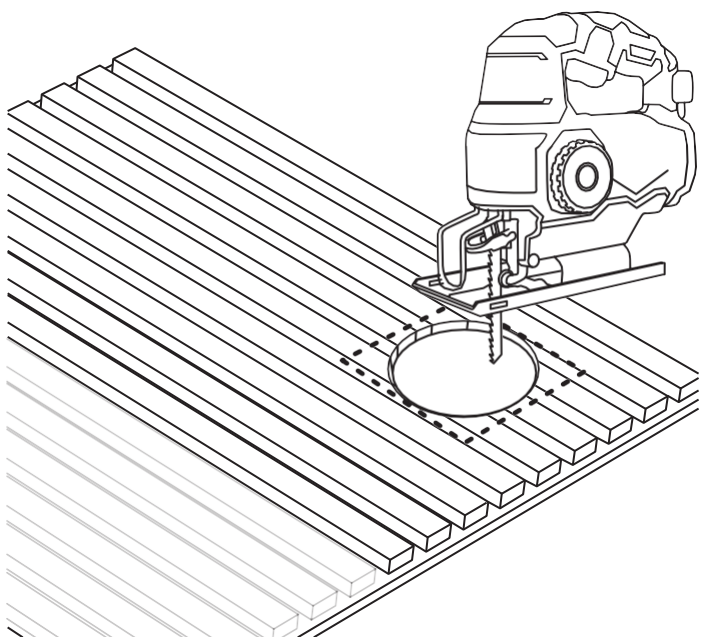

## 3. INÉ TYPY REZANIA

Pomocou vykružovacej píly vyvrtajte otvor v strede označenej oblasti. V prípade potreby použite priamočiaru pílu na vyrezanie zvyšnej časti. To je obvykle potrebné pre inštalácie ako postrekovače alebo požiarne hlásiče.

**Tip:** Pred rezaním plochu zakryte maskovacou páskou a postupujte pomaly, aby nedošlo k zaseknutiu alebo vzniku drsných hrán.