

5. Údržba stroja

- 5.1 Počas údržby odpojte napájací kábel.
- 5.2 Uistite sa, že vo vstupe stroja nie je papier alebo nečistoty.
- 5.3 Pravidelne čistite prach v nátrubku predného krytu stroja a zaistíte hladký prívod vzduchu.
- 5.4 Skontrolujte, či na valčeku nie sú zbytky papiera a očistite ho.

6. Špecifikácia

Max. rýchlosť podávania	3 m/min \pm 10 % (nastaviteľná rýchlosť)
Maximálna hrúbka	3-6 mm
Veľkosť papiera	Šírka: 300 mm
Napájacie napätie	220 V 50/60 Hz
Výkon	360 W
Rozmery stroja	450×250×200 (mm)
Čistá hmotnosť	32,8 kg

3. Elektrická bezpečnosť

- 3.1 Umiestnite stroj do blízkosti elektrickej zásuvky.
- 3.2 Uistite sa, že napätie odpovedá elektrickým požiadavkom stroja.
- 3.3 Akýkoľvek použitý predlžovací kábel musí odpovedať menovitému výkonu stroja.
- 3.4 Nepoužívajte stroj, ak je napájací kábel poškodený.
- 3.5 Opravu a servis môže vykonávať len kvalifikovaný servisný technik.

Návod na použitie skartovača lepenky

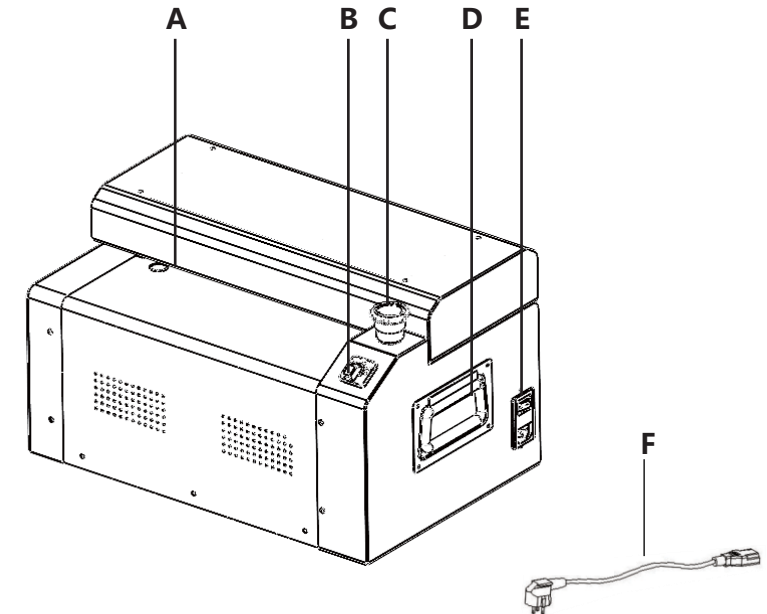

A. Vstup papiera

B. Prepínač smeru

C. Núdzový vypínač

D. Držadlo

E. Zásuvka napájacieho kábla

F. Napájací kábel

1. Varovanie

Pred použitím si pozorne prečítajte.

- 1.1 Opatrne vyberte stroj z krabice.
- 1.2 Umiestnite stroj na čistú a rovnú pracovnú plochu, ako je znázornené na Obrázku A.

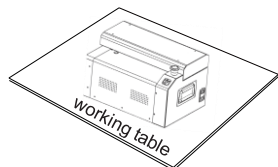

Obr. A

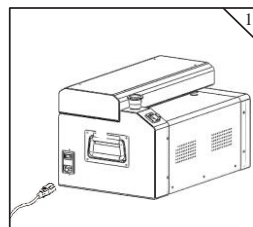

2. Postup inštalácie

- 2.1 Pripojte správne elektrické napájanie. Viz Obrázek 1.
- 2.2 Príprava pred použitím.
 - 2.2.1 Pred pracou skontrolujte, či je odpadná nádoba celkom zavretá, viz. Obrázok 2.
 - 2.2.2 Vložte vlnitý papier do vstupu papiera, viz. Obrázok 3.
 - 2.2.3 Umiestnite vlnitý papier alebo lepenku a vždy sa uistite, že je odpadná nádoba zavretá na svojom mieste, Viz. Obrázok 3.

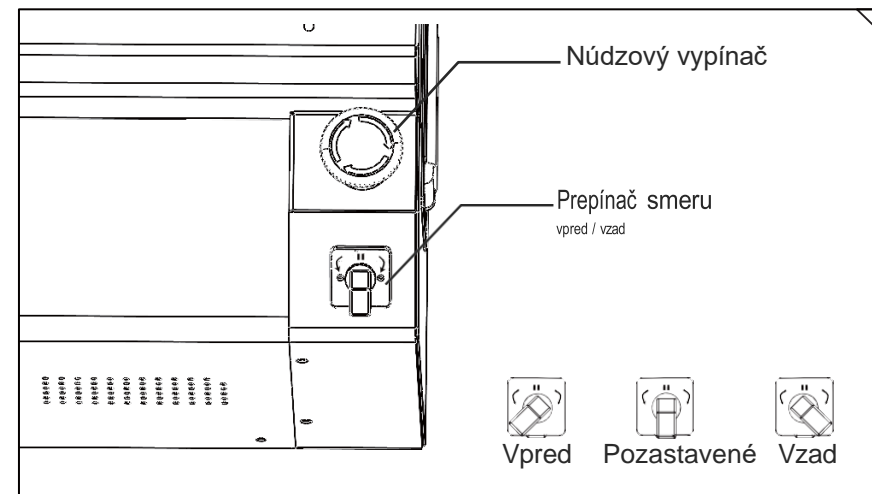
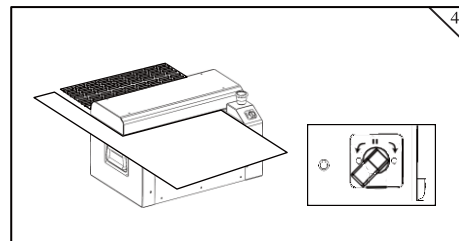
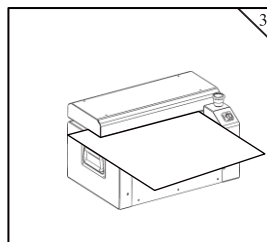
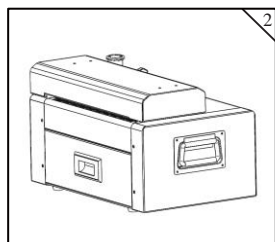

- 2.3.1 Zapnite napájanie a zapnite hlavný vypínač. Pochopte funkciu každého tlačítka pred spustením stroja, viz. Obrázok 6.
- 2.3.2 Prepínač smeru: otočte vpred, stroj začne vytvárať papierové bubliny, otočte do stredu, stroj sa zastaví, otočte vzad, stroj previnie papierovú bublinu, ochranná funkcia pozastavenia zadrží motor 1~2 sekundy každého otočenia.
Poznámka: Pri spätnom chode motora pridržte papier a zároveň ho vytiahnite.
- 2.3.3 Po vytvorení papierovej bublinkovej fólie nastavte spínač do polohy stop a stroj sa okamžite zastaví. Užívateľ môže odtrhnúť papierovú bublinkovú fóliu v mieste perforácie, ktorá je s ňou dodávaná.
- 2.3.4 Ak potrebujete urobiť vypnutie, zastavte stroj a vypnite hlavný vypínač.