

## 920016

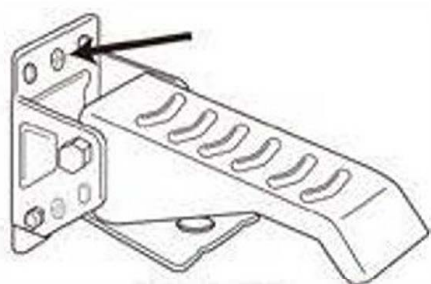

Obr. 1

Pokiaľ je noha vášho pracovného stola menšia ako 2" (palce), označte si pre bod vrtania stredový otvor na držiaku nožného pákového mechanizmu (obr. 1).

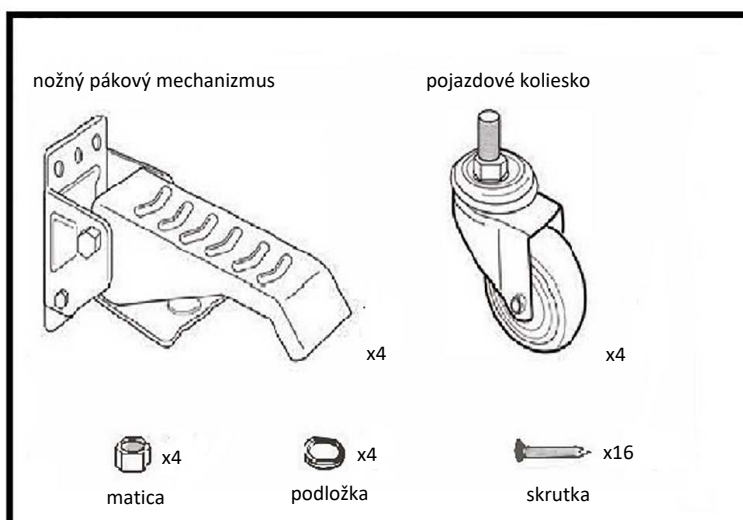
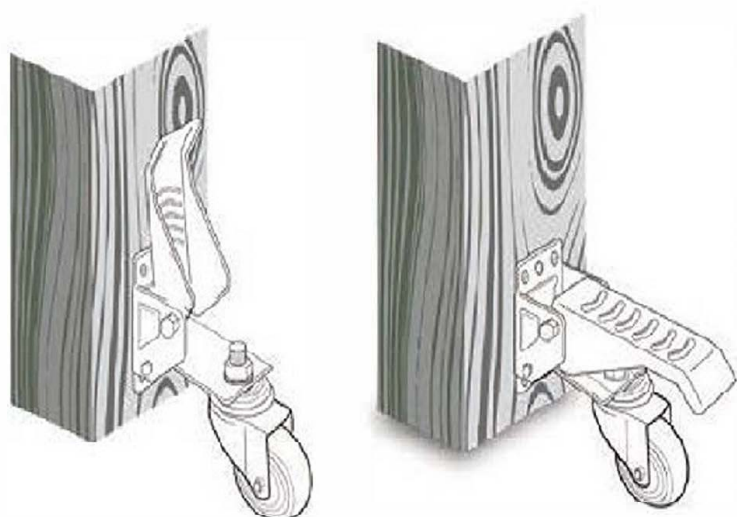
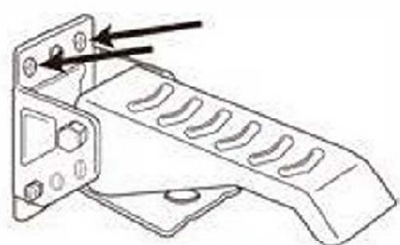

Obr. 2

V ostatných prípadoch si ako body vrtania označte krajné otvory na pravej a ľavej strane držiaka nožného pákového mechanizmu (obr. 2).

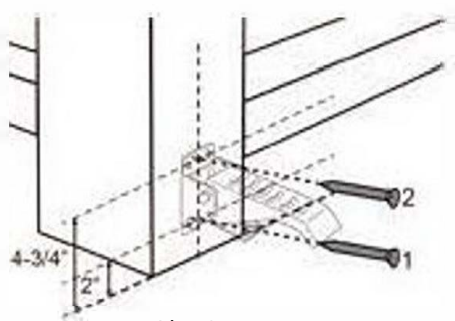

Obr. 3

Na všetkých nohách pracovného stola si označte body vrtania: 2" (palce) a 4-3/4" (palce) od spodnej časti nohy (obr. 3). Potom vyvrtajte otvory na každej nohe stola.

Namontujte držiak nožného pákového mechanizmu na nohu stola pomocou montážneho materiálu.

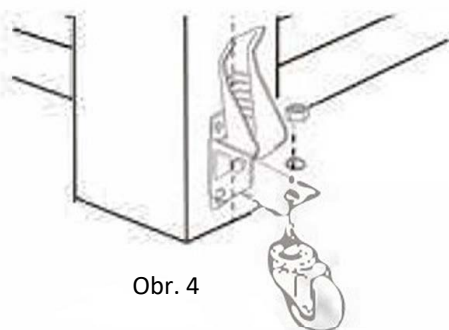

Obr. 4

Pripevnite koliesko k držiaku nožného pákového mechanizmu pomocou montážneho materiálu (obr. 4).