

# ELEKTRICKÝ LANOVÝ NAVIJAK S ŽERIAVOVOU MAČKOU

Preklad pôvodného návodu na používanie

Strojné zariadenie „Elektrický lanový navijak so žeriavovou mačkou“ sa skladá z dvoch strojných zariadení: elektrického lanového navijaka a žeriavovej mačky.

Dodržiujte všetky pokyny uvedené pre daný typ strojného zariadenia.

## Modelové označenia strojných zariadení

<b>924006</b>	Elektrický lanový navijak so žeriavovou mačkou, 100/200 kg
<b>924007</b>	Elektrický lanový navijak so žeriavovou mačkou, 300/600 kg
<b>924008</b>	Elektrický lanový navijak so žeriavovou mačkou, 500/1000 kg
<b>924009</b>	Elektrický lanový navijak so žeriavovou mačkou 600/1200 kg

Tieto strojné zariadenia spĺňajú normy, ktoré sa na ne vzťahujú.



## OBSAH

<b>1. Bezpečnostné pokyny pre všetky strojné zariadenia .....</b>	<b>4</b>
1.1. Základné bezpečnostné opatrenia.....	6
<b>2. Elektrický lanový navijak.....</b>	<b>6</b>
2.1. Účel použitia strojového zariadenia .....	6
2.2. Všeobecné bezpečnostné pokyny.....	7
2.3. Zvláštne bezpečnostné pokyny na inštaláciu .....	7
2.4. Špeciálne bezpečnostné pokyny na kontrolu, testovanie a údržbu .....	8
2.5. Osobitné bezpečnostné pokyny na prevádzku .....	8
2.6. Pokyny na uzemnenie.....	8
2.7. Preprava.....	9
2.8. Uloženie.....	9
2.9. Základný popis a funkčnosť.....	9
2.10. Zoznam pôvodných častí.....	10
2.11. Inštalácia .....	11
2.12. Uvedenie do prevádzky.....	12
2.13. Prevádzka .....	13
2.14. Údržba .....	15
2.15. Vyradenie z prevádzky.....	18
<b>3. Žeriavová mačka .....</b>	<b>19</b>
3.1. Účel použitia strojového zariadenia .....	19
3.2. Podmienky použitia strojového zariadeniaí .....	19
3.3. Základné bezpečnostné opatrenia .....	20
3.4. Bezpečnostné opatrenia elektrického zapojenia.....	21
3.5. Bezpečnostné opatrenia pri prevádzke .....	21
3.6. Bezpečnostné opatrenia po použití.....	22
3.7. Preprava.....	22
3.8. Výber miesta inštalácie.....	23
3.9. Základný popis a funkčnosť .....	23
3.10. Prevádzkové podmienky a prostredie.....	25
3.11. Inštalácia.....	25
3.12. Uvedenie do prevádzky.....	25
3.13. Prevádzka .....	26

---

3.14. Údržba .....	26
3.15. Skladovanie .....	27
3.16. Vyradenie z prevádzky.....	27
<b>4. Vyhlásenie o zhode.....</b>	<b>28</b>

## SYMBOLY A VÝSTRAŽNÉ UPOZORNENIA

Symbyoly a výstražné upozornenia uvedené v tomto návode varujú obsluhu strojného zariadenia pred prípadným nebezpečenstvom, nebezpečnými situáciami a je nutné im venovať maximálnu pozornosť.

V tomto návode sa vyskytujú nasledujúce symboly a výstražné upozornenia:



Tento symbol je bezpečnostná výstraha. Používa sa na upozornenie na potenciálne nebezpečenstvo zranenia osôb. Dodržujte všetky bezpečnostné upozornenia, ktoré nasledujú za týmto symbolom, aby ste predišli možnému zraneniu alebo smrti.

### **NEBEZPEČENSTVO!**

Toto výstražné upozornenie varuje pred vysokým rizikom, ktoré vedie k úmrtiu alebo vážnemu zraneniu, pokiaľ sa takému riziku nezabráni.

### **VAROVANIE!**

Toto výstražné upozornenie varuje pred rizikom, ktoré môže viesť k úmrtiu alebo vážnemu zraneniu, pokiaľ sa takému riziku nezabráni.

### **UPOZORNENIE!**

Toto výstražné upozornenie varuje pred malým rizikom, ktoré by mohlo viesť k ľahkému zraneniu alebo poškodeniu zariadenia alebo jeho okolia, pokiaľ sa takému riziku nezabráni.

### **POZNÁMKA!**

Poskytujte radu pre obsluhu a ďalšie užitočné informácie.

**Nebezpečenstvo pri použití vo výbušnom prostredí.**

## 1. BEZPEČNOSTNÉ POKYNY PRE VŠETKY STROJNÉ ZARIADENIA

Starostlivo si prečítajte tento pôvodný návod na používanie a zoznámte sa riadne so všetkými pokynmi. Každý, kto bude toto strojné zariadenie obsluhovať, je povinný si tento pôvodný návod prečítať a zoznámiť sa so všetkými pokynmi. Tento pôvodný návod musí byť trvalo prístupný na bezpečnom mieste všetkým, ktorí budú toto strojné zariadenie obsluhovať.

Chráňte toto strojné zariadenie pred koróziou.

V každodennej prevádzke je možné daný stupeň bezpečnosti dosiahnuť iba vtedy, ak sú prijaté všetky požadované opatrenia. Plánovanie týchto opatrení a kontrola ich dodržiavania spadá do povinnosti údržby majiteľa/oprávnenej obsluhy strojného zariadenia.

V závislosti na pracovnom prostredí doplňte tento návod a montáž o pokyny, ktoré sú dôležité pre zvláštny druh použitia zariadenia, t. j. týkajúce sa organizácie práce, pracovného postupu a ľudských zdrojov.

### **Majiteľ/obsluha strojového zariadenia musí zabezpečiť:**

» Strojné zariadenie sa používa iba na náležitý účel.

- » Strojné zariadenie sa prevádzkuje iba v bezporuchovom, plne funkčnom stave a pravidelne sa kontrolujú najmä bezpečnostné komponenty, aby bola zaistená jeho bezchybná funkčnosť a bezpečnosť osôb.
- » Obsluha, servisní pracovníci a pracovníci vykonávajúci opravu majú k dispozícii a používajú požadované osobné ochranné prostriedky.
- » Návod na používanie je vždy k dispozícii na mieste, kde sa zariadenie používa, je čitateľný a úplný.
- » Strojné zariadenie obsluhuje, servisuje a opravuje iba kvalifikovaný a oprávnený personál.
- » Takýto personál je pravidelne školený vo všetkých platných záležitostiach, ktoré sa týkajú bezpečnosti práce a ochrany životného prostredia, je oboznámený s týmto návodom na používanie a najmä s bezpečnostnými pokynmi, ktoré obsahuje.
- » Všetky bezpečnostné a výstražné značky na zariadeniach nesmú byť odstránené a musí byť zaistená ich čitateľnosť.

### **Požiadavky na obsluhujúci personál**

Strojné zariadenia smú obsluhovať iba kvalifikované osoby, ktoré boli riadne preškolené a ktoré sú oboznámené s typom zariadenia, jeho inštaláciou, ovládaním, použitím a so všetkými bezpečnostnými pokynmi, ako aj s ďalšími nevyhnutnými pokynmi, ktoré zaisťujú jeho bezpečnú prevádzku a bezpečie na pracovisku. Na obsluhu tohto strojného zariadenia musí mať obsluhujúci personál oprávnenie od svojho zamestnávateľa.

Pred začatím práce si musí obsluhujúci personál prečítať tento návod na používanie, najmä kapitolu „Bezpečnostné pokyny“. Toto je dôležité najmä pre obsluhujúci personál, ktorý zariadenie používa zriedka, napr. pri inštalčných alebo údržbárskych prácach.

### **NEBEZPEČENSTVO!**

Aby sa zabránilo vážnym zraneniam, venujte pri používaní tohto strojného zariadenia vysokú pozornosť nasledujúcim pokynom:

- » Vlasy musia byť zopnuté bezpečným spôsobom. Nesmú byť rozpustené!
- » Je zakázané nosiť prstene, retiazky a iné šperky.
- » Voľné kusy oblečenia musia byť pripevnené. Nenoste príliš veľké alebo široké oblečenie.
- » Obsluha nesmie byť pod vplyvom alkoholu, drog či iných návykových látok.
- » Obsluha nesmie používať strojné zariadenie, pokiaľ sa necíti dobre, jej zdravotný stav nezaistuje bezpečnú prevádzku zariadenia a pod

### **POZNÁMKA!**

Pokiaľ sa strojné zariadenie správne a náležite nepoužíva, nie je možné zaistiť bezpečnú prevádzku.

Majiteľ a prevádzkovateľ nesú výhradnú zodpovednosť za všetky zranenia osôb a škody na majetku vzniknuté v dôsledku nesprávneho používania.

### **NEBEZPEČENSTVO!**

Osoby nesmú stáť pod zaveseným bremenom.

### **NEBEZPEČENSTVO!**

Osoba zodpovedná za bezpečnú prevádzku strojového zariadenia ho musí zabezpečiť zodpovedajúcim a bezpečným spôsobom tak, aby nedošlo k neoprávnenému použitiu osobami bez oprávnenia alebo náhodnej prevádzky zariadenia, pokiaľ toto nie je práve používané.

## 1.1. Základné bezpečnostné opatrenia

Dodržiujte bezpečnostné vzdialenosti.

Používajte strojové zariadenie výhradne v súlade s pokynmi v tomto návode.

Toto strojné zariadenie používajte výhradne na zdvíhanie a prenášanie bremena. V žiadnom prípade nesmú byť premiestňované osoby/zvieratá. Používajte toto zariadenie iba na účel, na ktorý je určené. Nepoužívajte ho na iný účel.

Nikdy nezaťažujte toto strojné zariadenie nad jeho medzné pracovné zaťaženie.

Dodržiujte predpisy bezpečnosti práce na pracovisku.

Strojné zariadenie sa smie používať iba vo vnútri budovy na suchom mieste.

Strojné zariadenie nepoužívajte naprázdno.

Majte vždy voľný výhľad na strojné zariadenie počas jeho použitia.

Pokiaľ strojové zariadenie nebolo používané po určitú dobu, vykonajte vizuálnu kontrolu všetkých hlavných prvkov, ako sú reťaze, háky atď. a vymeňte všetky poškodené diely za nové, originálne náhradné diely pred opätovným uvedením strojného zariadenia do prevádzky!

Nepoužívajte strojné zariadenie, ak je poškodené alebo je poškodená akákoľvek jeho súčasť.

Venujte pozornosť akémukoľvek neobvyklému hluku, ktorý vydáva počas prevádzky.

Okamžite prerušte prácu, ak zaznamenáte poruchu a bezodkladne ju odstráňte.

Akékoľvek poškodenie a chyby je nutné ihneď nahlásiť zodpovednému vedúcemu pracovníkovi.

Dodržiujte pokyny bezpečnosti práce na pracovisku.

Opravu, kontrolu alebo nastavenie smie vykonávať iba kvalifikovaná osoba.

Keď je strojné zariadenie v prevádzke, musia byť všetky osoby v jeho bezprostrednej blízkosti informované o tom, že je strojné zariadenie v prevádzke!

Keď je strojné zariadenie v prevádzke, je zakázané stáť pod zdvíhaným bremenom. Pohyb bremena je možné začať, až je vo vzduchu.

### **NEBEZPEČENSTVO!**

Je zakázané uvoľňovať bremeno, keď je strojové zariadenie v prevádzke.

### **NEBEZPEČENSTVO!**

Je zakázané toto strojné zariadenie upravovať na vyššiu nominálnu záťaž, prestavovať na iný účel použitia príp. vykonávať akýkoľvek zásah do jeho konštrukcie.

## 2. ELEKTRICKÝ LANOVÝ NAVIJÁK

### 2.1. Účel použitia strojného zariadenia

Elektrický lanový navijak so žeriavovou mačkou je špeciálne zdvíhacie zariadenie využívané na zdvíhanie ťažkých bremien.

### **NEBEZPEČENSTVO!**

ABY STE ZABRÁNILI VÁŽNEMU ZRANENIU ALEBO SMRTI, DODRŽUJTE VŠETKY POKYNY UVEDENÉ V TEJTO PRÍRUČKE.

## 2.2. Všeobecné bezpečnostné pokyny

Strojné zariadenie je určené iba na použitie vo vnútri budovy, aby ste znížili riziko úrazu elektrickým prúdom alebo zranenia.

Neprekračujte menovité zaťaženie strojného zariadenia. Vyvarujte sa dynamickému zaťaženiu! Náhly pohyb bremena môže krátkodobo vytvoriť nadmerné zaťaženie a spôsobiť zlyhanie strojového zariadenia.

Nepoužívajte strojné zariadenie, kým nebude bremeno pod ním vycentrované.

Nepoužívajte strojné zariadenie so skrúteným, zauzleným alebo poškodeným oceľovým lanom. Pred každým použitím oceľové lano starostlivo skontrolujte.

Nepoužívajte poškodené alebo nefunkčné strojné zariadenie. Pred každým použitím strojné zariadenie starostlivo skontrolujte a vyskúšajte jeho prevádzku.

Strojné zariadenie nie je určené na prepravu/prenášanie osôb alebo zvierat. Bremeno nesmie byť prenášané nad osobami/zvieratami. Padajúce bremená môžu spôsobiť vážne zranenie alebo smrť.

Nepracujte s lanom, pokiaľ nie je vycentrované v drážke.

Neodstraňujte ani nezakrývajte varovné štítky a/alebo visačky. Tieto obsahujú dôležité bezpečnostné informácie.

Varovanie, bezpečnostné opatrenia a pokyny uvedené v tomto návode na obsluhu nemôžu pokryť všetky možné podmienky a situácie, ktoré môžu nastať. Obsluha strojového zariadenia musí byť preškolená a skúsená, musí byť opatrná a používať svoje skúsenosti na bezpečnú obsluhu strojného zariadenia.

## 2.3. Zvláštne bezpečnostné pokyny na inštaláciu

Nosná konštrukcia, na ktorú je strojové zariadenie inštalované (vrátane pohybového mechanizmu, jednokofajky alebo žeriava), musí byť navrhnutá tak, aby vydržala zaťaženie a sily vyvíjané strojným zariadením pri jeho menovitom zaťažení.

Vyberte také miesto, ktoré umožní obsluhu pohybovať sa a zostať mimo zavesené bremeno.

Umiestnite závesné ovládacie prvky na vhodnú úroveň nad prevádzkovou podlahou.

Neinštalujte strojné zariadenie tam, kde je možné za normálnych prevádzkových podmienok spustiť hák mimo menovitou dráhu háku.

**POUŽÍVAJTE LEN VHODNÝ PREDLŽOVACÍ KÁBEL.** Uistite sa, že je Váš predlžovací kábel v dobrom stave. Pri použití predlžovacieho kábla sa uistite, že technické parametre (menovité napätie, frekvencia a výkon) zodpovedajú technickým parametrom strojného zariadenia. Poddimenzovaný kábel spôsobí pokles sieťového napätia s následkom straty napájania a prehriatia.

Kontrolujte strojné zariadenie podľa pokynov v tomto návode.

## 2.4. Zvlášťne bezpečnostné pokyny na kontrolu, testovanie a údržbu

Vykonávajúce časté kontroly podľa pokynov v tomto návode.

Vykonávajúce pravidelné kontroly podľa pokynov v tomto návode.

Skráťte intervaly kontrol v prípade, že je strojové zariadenie používané častejšie ako v obvyklej prevádzke.

Vykonajte skúšobnú záťaž iba na minimálnu potrebnú mieru a po celú dobu testovania sa obsluha musí držať v dostatočnej vzdialenosti.

## 2.5. Zvláštní bezpečnostní pokyny k provozu

Používajte ochranný pracovný odev, ochranné pracovné pomôcky a vybavenie.

Tento výrobok nie je hračka. Nedovoľte deťom a iným osobám, ktoré neboli zaučené, aby sa so zariadením hrali, používali alebo boli v jeho blízkosti.

Používajte strojové zariadenie iba na určený účel.

Nepoužívajte strojné zariadenie na manipuláciu s roztaveným materiálom.

Nepoužívajte strojné zariadenie na letecké účely.

Nepoužívajte strojné zariadenie na prepojenie ťahaných vozidiel.

Udržujte ruky, vlasy, voľné kusy oblečenia a pod. mimo pohyblivej časti.

Ľudia s kardiostimulátorom by sa mali pred použitím poradiť so svojim lekárom (lekármi).

Elektromagnetické polia v tesnej blízkosti kardiostimulátora môžu spôsobiť rušenie kardiostimulátora alebo jeho zlyhanie. Okrem toho by ľudia s kardiostimulátorom nemali ovládať strojné zariadenia sami.

Riadne udržiavajte a kontrolujte strojné zariadenie, aby nedošlo k úrazu elektrickým prúdom.

Používajte vždy len riadne uzemnený napájací kábel. Odporúčame inštalovať prúdový chránič, aby sa zabránilo riziku úrazu elektrickým prúdom.

## 2.6. Pokyny na uzemnenie

### **VAROVANIE!**

**ABY STE ZABRÁNILI ÚRAZU ELEKTRICKÝM PRÚDOM A SMRTI V DÔSLEDKU NESPRÁVNEHO PRIPOJENIA UZEMŇOVACIEHO VODIČA, PREČÍTAJTE SI A DODRŽUJTE TIETO POKYNY.**

V prípade poruchy poskytuje uzemnenie najmenší odpor elektrického prúdu, aby sa znížilo riziko úrazu elektrickým prúdom. Toto strojné zariadenie je vybavené elektrickým káblom s vodičom na uzemnenie zariadenia a zástrčkou. Zástrčka musí byť zapojená iba do riadne uzemnenej zásuvky, ktorá je správne nainštalovaná a uzemnená v súlade so všetkými miestnymi predpismi a nariadeniami.

Neupravujte dodanú zástrčku. Pokiaľ zástrčka nie je vhodná pre daný typ sieťovej zásuvky, obráťte sa na kvalifikovaného elektrikára, ktorý namontuje správnu zástrčku.

Nesprávne pripojenie uzemňovacieho vodiča môže viesť k riziku úrazu elektrickým prúdom. Vodič s izoláciou, ktorého vonkajší povrch je zelený so žltými pruhmi alebo bez nich, je uzemňovacím vodičom zariadenia. Ak je nutná oprava alebo výmena elektrického kábla alebo zástrčky, nepripájajte uzemňovací vodič zariadenia k živej svorke.



Obráťte sa na kvalifikovaného elektrikára alebo servisný personál, ak máte pochybnosti o tom, či je strojné zariadenie správne uzemnené.

Používajte iba 3vodičové predlžovacie káble, ktoré majú 3-kolíkové uzemňovacie zástrčky a 3-pólové zásuvky, do ktorých je možné pripojiť zástrčku strojového zariadenia.

Poškodený alebo opotrebovaný privodný kábel alebo zástrčku okamžite opravte alebo nechajte vymeniť.

Nepoužívajte adaptér na pripojenie tohto strojného zariadenia k sieťovej zásuvke.

## 2.7. Preprava

### **VAROVANIE!**

Prepravu strojového zariadenia smie vykonávať iba kvalifikovaný personál. Výrobca ani dovozca nie je zodpovedný za škody, ktoré boli spôsobené nedodržaním pokynov na prepravu alebo uloženie.

Strojné zariadenie musí byť skontrolované, riadne a bezpečne zabalené pred samotnou prepravou.

So strojovým zariadením nehádzte ani nepúšťajte na zem.

Na prepravu používajte iba vhodné dopravné prostriedky.

Preprava a dopravný prostriedok musí zodpovedať miestnym predpisom.

### **Bezpečnostné zariadenia na prepravu**

#### **POZNÁMKA!**

Ak existuje bezpečnostné zariadenie na prepravu, musí sa odstrániť pred uvedením strojového zariadenia do prevádzky.

## 2.8. Uloženie

Strojné zariadenie uložte na čisté a suché miesto.

Použite vhodný kryt, aby ste ochránili strojné zariadenie pred znečistením, vlhkosťou a poškodením.

Chráňte háky, oceľové laná, reťaze a brzdy pred koróziou.

## 2.9. Základný popis a funkčnosť

Reťazový kladkostroj je ručný kladkostroj so závesným hákom na stacionárne použitie. Je možné ho kombinovať s jednokoľajnými vozíkmi a sú ovládané ručne pomocou reťaze.

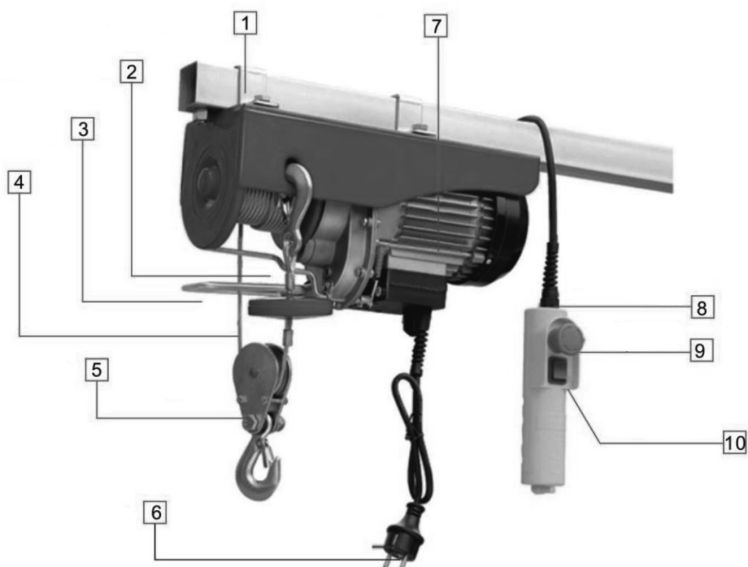

## Popis

- |                                |  |
|--------------------------------|--|
| 1. Montážne svorky             | 7. Motor   |
| 2. Obmedzovač spodnej polohy   | 8. Upchávka  |
| 3. Obmedzovač hornej polohy    | 9. Núdzový vypínač                                 |
| 4. Oceľové lano                | 10. Kolískový spínač zdvíhania a spúšťania bremena |
| 5. Závesný hák (dvojitý záves) |  |
| 6. Napájací prívod             | 11. Hák jednoduchého závesu                        |

## 2.10. Zoznam pôvodných častí

### Montážne svorky

Dva kusy sú súčasťou balenia;

Rozmer nosného ramena (štvorcová rúrka): 45 x 45 mm a hrúbka  $\geq 1,8$  cm.

Pokiaľ nebudete montážne svorky používať, upevnite elektrický lanový navijak pomocou 4 skrutiek v plášti motora.

### Obmedzovač spodnej polohy

Keď sa oceľové lano spúšťa do požadovanej polohy, automaticky sa aktivuje obmedzovač spodnej polohy a zastaví oceľové lano, akonáhle dosiahne najnižší možný bod pri spúšťaní. Obmedzovač spodnej polohy taktiež zabraňuje nesprávnemu navíjaniu oceľového lana pri jeho navíjaní na bubon.

## Obmedzovač hornej polohy

Keď sa bremeno dvíha, protizávažie a koncová zarážka automaticky aktivujú obmedzovač hornej polohy a zastavia oceľové lano, akonáhle dosiahne najvyšší možný bod pri navíjaní.

## Oceľové lano

Lano so štruktúrou 19x7 a systémom proti krúteniu s lámacou silou až 4-krát väčšia, než je menovitá nosnosť.

## Závesný hák

Súčasťou strojného zariadenia. Keď náklad prekročí nosnosť háku jednoduchého závesu, ale nosnosť je menšia ako maximálna nosnosť, použijete závesný hák na zdvihnutie bremena.

## Napájanie prívod

Napájací prívod je vybavený zástrčkou dostupnou vo všetkých krajinách a regiónoch schválených VDE.

## Motor

Motor je vybavený automatickým brzdovým systémom a funkciou tepelnej ochrany. Svorka tepelnej ochrany sa automaticky odpojí, motor sa vypne, aby nedošlo k jeho prehriatiu a následnému poškodeniu.

## Upchávka

Upchávka upevňuje napájací kábel a zabraňuje ohýbaniu napájacieho kábla, čím predlžuje jeho životnosť.

## Núdzový vypínač

V prípade poruchy alebo nehody stlačte červený núdzový vypínač pre okamžité zastavenie strojného zariadenia.

## Kolískový spínač zdvíhania a spúšťania bremena

Ovláda funkcie zdvíhania a spúšťania bremena.

### **NEBEZPEČENSTVO!**

Je zakázané zaťažovať hrot háku!

## 2.11. Inštalácia



Dodržujte nasledujúce pokyny, aby ste zabránili poškodeniu zariadenia alebo úrazu osôb.

Starostlivo si prečítajte kapitolu bezpečnostných pokynov.

Pred zaťažením zariadenia sa uistite, že sú háky bezpečne umiestnené. Bezpečnostné poistky hákov musia byť zatvorené.

Uistite sa, že poloha upevnenia nemôže byť zmenená zaťažením ani inými vplyvmi.

**UPOZORNENIE!**

Inštaláciu strojného zariadenia musia vykonávať dve osoby.

**Výber miesta inštalácie**

Strojné zariadenie musí byť inštalované iba v zastrešenej miestnosti.

Chráňte strojné zariadenie pred poveternostnými vplyvmi, ako je dážď, krúpy, sneh, priame slnečné žiarenie, prach atď. Odporúčame použiť ochranný kryt, pokiaľ strojné zariadenie nepoužívate.

Pokiaľ je strojové zariadenie vystavené trvalo vlhkému prostrediu so silnými výkyvmi teplôt, je jeho správna funkčnosť narušená skondenzovanou vodou.

Odporúčaná okolitá pracovná teplota musí byť v rozsahu  $-20\text{ }^{\circ}\text{C}$  až  $+50\text{ }^{\circ}\text{C}$ , pri strojných zariadeniach napájaných z elektrickej siete  $-20$  až  $+40\text{ }^{\circ}\text{C}$ ; vlhkosť 100% a menej.

Nosnosť konštrukcie, ku ktorej bude strojové zariadenie pripevnené, musí minimálne uniesť váhu strojného zariadenia pri maximálnom zaťažení.

Bezpečnostná poistka závesného háku musí byť vždy zatvorená.

**NEBEZPEČENSTVO!**

Strojné zariadenie nesmie byť inštalované v prostredí s rizikom výbuchu!

**Postup inštalácie**

Nosná konštrukcia, na ktorú je strojové zariadenie inštalované (vrátane pohybového mechanizmu, jednokofajky alebo žeriava), musí byť navrhnutá tak, aby vydržala zaťaženie a sily vyvíjané strojným zariadením pri jeho menovitom zaťažení.

Umiestnite dve montážne svorky na nosnú konštrukciu, kde bude namontovaný lanový navijak.

Je potrebné, aby jedna osoba držala lanový navijak na mieste inštalácie a aby druhá osoba pripevnila montážne svorky pomocou dodaných skrutiek, poistných podložiek, podložiek a matíc.

Akonáhle je lanový navijak na svojom mieste, pevne utiahnite matice.

**2.12. Uvedenie do prevádzky****Všeobecné ustanovenia**

Dodržujte všetky pokyny uvedené v tomto návode na používanie.

Dodržujte platné národné predpisy v oblasti bezpečnosti a ochrany zdravia pri práci.

**Kontrola bezpečnosti**

Pred prvým uvedením do prevádzky alebo pri opätovnom uvedení do prevádzky je potrebné skontrolovať, či:

- » Sú všetky upevňovacie skrutky (ak existujú), zásuvné kolíky, zásuvka klapky a bezpečnostné zariadenia dotiahnuté a zaistené.
- » Oceľové lano je správne umiestnené a v dobrom stave.

**VAROVANIE:**

Predchádzanie vážnemu zraneniu: Obsluha lanového navijaka zahŕňa viac než len stlačenie kolískového spínača. S používaním lanovkového navijaka sa spája aj určitá miera nebezpečenstva, ktorej nie je možné čeliť len mechanickými prostriedkami, ale iba riadnym zaškolením a preškolením obsluhy, opatrnosťou, použitie zdravého rozumu a skúseností pri predvídaní pohybov, ktoré môžu nastať počas ovládania.

**Pred použitím lanového navijaka**

Zoznámte sa so všetkými ovládacími prvkami lanového navijaka a s operáciami, ktoré je potrebné vykonať. Pokyny zahŕňajú varovanie na lanovom navijaku a v tejto príručke s bezpečnostnými a prevádzkovými pokynmi.

**VAROVANIE! ABY STE ZABRÁNILI VÁŽNEMU ZRANENIU PRI ZLYHANÍ LANOVÉHO NAVIJAKU:**

**Nepoužívajte poškodené zariadenie. Pokiaľ sú nutné úpravy alebo opravy alebo sú známe akékoľvek chyby, nechajte chybu pred ďalším použitím opraviť.**

Nepoužívajte lanový navijak, pokiaľ je označený upozornením „mimo prevádzky“.

Údržbu lanového navijaka smie vykonávať iba kvalifikovaný technik.

Nepoužívajte oceľové lano ako uzemnenie na zváranie. Nedotýkajte sa zváracej elektródy drôteného lana.

Označte pracovný priestor, ktorý je čistý a dobre osvetlený. Pracovný priestor nesmie umožňovať prístup deťom, laikov alebo zvieratám, aby nedošlo k poškodeniu alebo zraneniu.

Veďte napájací kábel bezpečnou cestou tak, aby ste sa dostali na pracovnú plochu bez toho, aby hrozilo zakopnutie o kábel alebo poškodenie kábla. Napájací kábel musí byť dostatočne dlhý, aby dosiahol pracovnú plochu, aby umožňoval voľný pohyb pri práci.

V blízkosti sa nesmú nachádzať predmety, ako sú inžinierske siete, ktoré môžu pri práci predstavovať nebezpečenstvo.

Skontrolujte lanový navijak, ako je uvedené v tomto návode.

**2.13. Prevádzka**

Obsluha strojného zariadenia smie byť zverená iba osobám, ktoré boli preškolené a sú s jeho obsluhou oboznámené. Obsluha strojového zariadenia musí byť na jeho obsluhu poverená zamestnávateľom.

Zamestnávateľ musí zabezpečiť, aby návod na používanie bol k dispozícii v blízkosti zariadenia a aby bol prístupný obsluhu.

**Zavesenie bremena**

Pomocou kolískového spínača spustíte hák dole do požadovanej výšky.

Bremeno bezpečne pripevnite k háku pomocou vhodných prostriedkov, ako sú reťaze, strmene, háky, zdvíhacie slučky atď. Bremeno musí byť pripevnené, aby sa zabránilo náhodnému rozpojeniu.

**NEBEZPEČENSTVO!**

Neomotávajújte oceľové lano okolo bremena.

Správne usadíte záves alebo iné zariadenie do háku (viď obrázok napravo).  
Nedovoľte, aby hák podopieral akúkoľvek časť bremena.

**NEBEZPEČENSTVO!**

Nezaťažujte bod háku.

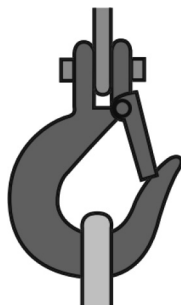

Pred premiestnením bremena sa uistite, že oceľové lano nie je zauzlené alebo skrútené alebo že viacdiele oceľové laná nie sú skrútené okolo seba.

Nepoužívajte lanový navijak, pokiaľ nie je oceľové lano správne usadené na bubne, kladkách alebo ozubených kolesách.

Nepoužívajte lanový navijak, pokiaľ nie je zdvíhacia jednotka vycentrovaná nad bremenom.

Nezdvíhajte bremeno presahujúce menovitú záťaž lanového navijaka, s výnimkou riadne schválených skúšok. Nepoužívajte zariadenie obmedzujúce preťaženie lanového navijaka na meranie maximálneho zaťaženia, ktoré má byť zdvihnuté.

Zvláštnu pozornosť venujte vyvažovaniu bremena a zapriahaniu alebo zaveseniu, aby ste zabránili skĺznutiu bremena.

**Premiestnenie bremena****NEBEZPEČENSTVO!**

Počas prevádzky sa musí obsluha sústrediť iba na vykonávanú činnosť. Nesmie sa zapájať do žiadnej inej činnosti. Obsluha má reagovať iba na signály od určenej osoby, ktorá taktiež lanový navijak obsluhuje a kontroluje stav bremena. Vždy však poslušnite signál na zastavenie bez ohľadu na to, kto ho dáva.

- » Pomocou kolískového vypínača zdvihnite bremeno do požadovanej výšky a premiestnite bremeno na požadované miesto.
- » Tu ho pomocou kolískového vypínača spustite dole.

Nezdvíhajte alebo nespúšťajte bremeno pomocou lanového navijaka, kým sa obsluha a ostatní pracovníci nedostanú z dosahu bremena.

Pred premiestnením alebo otáčaním bremena sa uistite, že ste odstránili všetky prekážky.

Palcové kladkostroje sa pomaly dostávajú do záberu s bremenom. Vyvarujte sa zbytočnému posúvaniu a rýchlej zmene smeru.

Nezdvíhajte bremeno o viac ako niekoľko palcov, kým nebude dobre vyvážené v závесе alebo zdvíhacom zariadení.

Zakaždým, keď sa manipuluje s bremenom, ktoré sa blíži menovitej nosnosti, skontrolujte činnosť brzd tak, že bremeno zdvihnete tesne mimo podpery a budete pokračovať až po overení, že brzdomý systém správne funguje.

Nespúšťajte bremeno pod bod, kedy na každom ukotvení bubna zostávajú menej ako dve omotania lana, pokiaľ nie je k dispozícii obmedzovač spodnej polohy. V takom prípade nesmie na každom ukotvení zostať menej ako jedno omotanie na bubne.

**VAROVANIE!**

Neprenášajte žiadne bremeno cez osoby alebo zvieratá.

**VAROVANIE!**

Nepoužívajte lanový navijak na prepravu osôb/zvierat.

Vyvarujte sa kývaniu bremena alebo háku pri preprave.

Pri zariadeniach inštalovaných na vozíku sa vyhnite kontaktu medzi vozíkmi a medzi vozíkmi a zarážkami.

Nepoužívajte obmedzovač hornej polohy ako bežný prostriedok na zastavenie lanového navijaka. Ide iba o núdzové zariadenia.

## 2.14. Údržba

### Všeobecné ustanovenia

Všetky kontrolné, servisné a údržbové práce majú zaistiť správnu funkciu zariadenia, a preto musia byť vykonávané s maximálnou pozornosťou.

- » Tieto práce smú vykonávať iba „kvalifikované osoby“.
- » Servisné a údržbárske práce sa smú vykonávať iba vtedy, keď nie je zariadenie zaťažené.
- » O všetkých výsledkoch skúšok a vykonaných opatreniach musia byť vedené záznamy.



Postupy, ktoré nie sú konkrétne vysvetlené v tomto návode, smie vykonávať iba kvalifikovaný technik.

**ABY STE PREDŠLI VÁŽNEMU ZRANENIU V PRÍPADO NÁHODNEJ PREVÁDZKY:** Pred vykonávaním akejkoľvek kontroly, údržby alebo čistenia odstráňte všetky zaťaženia, uvoľnite ovládacie prvky a odpojte strojné zariadenie od zdroja napájania.

**ABY STE ZABRÁNILI VÁŽNEMU ZRANENIU PRI ZLYHANÍ ZARIADENIA:** Nepoužívajte poškodené zariadenie. Pokiaľ dôjde k abnormálnemu hluku alebo vibráciám, prestaňte zariadenie používať, označte ho oznámením „mimo prevádzky“ a nechajte ho pred ďalším použitím opraviť.

### Častá kontrola

Postupy v tejto časti vykonávajte **PRED PRVÝM POUŽITÍM A NAJMEJ MESAČNE**. U značne využívaných a namáhaných lanových navijakov je nutné skrátiť interval kontroly.

Skontrolujte prevádzkové mechanizmy z hľadiska správnej funkčnosti, nastavenia a neobvyklých zvukov, ako sú okrem iného viazací hluk oceľového lana a pískanie ložísk.

Na začiatku každej smeny skontrolujte obmedzovač horného a spodnej polohy bez záťaže na háku. Spustíte zaťažený blok do jeho limitu nízkou rýchlosťou.

### Brzdový systém

Brzdový systém sa musí automaticky zastaviť a udržať menovitom zaťažení, pokiaľ sú ovládacie prvky uvoľnené a v prípade úplného výpadku prúdu.

Brzdový systém musí obmedzovať rýchlosť bremena počas spúšťania, s napájaním alebo bez neho, aby sa zabránilo nekontrolovanému alebo rýchlemu spúšťaniu.

## Hák

Skontrolujte, či oba háky nevykazujú nasledujúce poruchy:

- » poškodenie, ako je ohýbanie, krútenie alebo zvýšené otváranie hrdla;
- » opotrebenie;
- » praskliny, ryhy alebo diery;
- » záber západky (ak je vo výbave);
- » poškodená alebo nefunkčná západka (ak je vo výbave);
- » pripevňovacie a zaistovacie prostriedky háku.

## Oceľové lano

Všetky láná by mali byť vizuálne skontrolované obsluhou alebo inou určenou osobou na začiatku každej smeny. Táto vizuálna kontrola by mala byť zameraná na odhalenie hrubého poškodenia, ako je uvedené nižšie, ktoré môže predstavovať bezprostredné nebezpečenstvo:

- » deformácia lana, ako je zauzlovanie, rozdrvenie, uvoľnenie z prameňov, posunutie hlavného prameňa alebo vyčnievanie jadra a pod;
- » korózie;
- » zlomené alebo prestrihnuté pramene;
- » počet, rozdelenie a typ viditeľných prerušených vodičov:

1. u bežiacich lán 12 náhodne rozmiestnených prerušených drôtov v jednej pokládke alebo štyri prerušené drôty v jednom prameni v jednej pokládke;
2. jeden vonkajší drôt prerušený v mieste kontaktu s jadrom lana, ktoré sa prepracovalo von z konštrukcie lana a vyčnieva alebo vyčnieva z konštrukcie lana.

Pokiaľ také poškodenie zistíte, vyraďte lano z prevádzky alebo zaistite, aby ho pravidelne (dôkladne) kontroloval kvalifikovaný technik.

Skontrolujte vystuženie oceľového lana.

## VAROVANIE!

**ABY STE ZABRÁNILI VÁŽNEMU ZRANENIU PRI ZLYHANÍ ZARIADENIA:** Nepoužívajte poškodené zariadenie. Ak zistíte akúkoľvek poruchu alebo poškodenie, prestaňte zariadenie používať, označte ho oznámením „mimo prevádzky“ a nechajte ho pred ďalším použitím opraviť.

## Pravidelná (dôkladná) kontrola

Pravidelnú kontrolu smie vykonávať iba kvalifikovaný technik, a to **NAJMEJEDNÚ ZA ROK**. U značne využívaných a namáhaných lanových navijakov je nutné skrátiť interval kontroly.

Najprv vykonajte častú kontrolu, ktorá je popísaná vyššie a potom odstráňte alebo otvorte prístupové kryty, aby ste mohli skontrolovať súčasti. Navyše je nutné vykonať nasledujúce kontroly.

1. Skontrolujte upevňovacie prvky, či nie sú uvoľnené.
2. Skontrolujte záťažové bloky, závesné puzdrá, vidlice, strmene, závesné skrutki, hriadele, ozubené kolesá, ložiská, čapy, valčeky a zaistovacie a upínacie zariadenia, či nevykazujú známky opotrebenia, korózie, praskliny a deformácie.



3. Skontrolujte prídružné matice alebo objímky háku a čapy, zvary alebo nity použité na zaistenie prídružných členov, či nie sú poškodené.
4. Skontrolujte nosné reťazové kolesá, vodiace kolesá, bubny a remenice, či nie sú poškodené alebo opotrebované.
5. Skontrolujte brzdú motora a záťažovú brzdú, či nie sú opotrebované.
6. Skontrolujte elektrické zariadenie, či nevykazuje známky prasknutia alebo poškodenia kontaktov ovládača. Skontrolujte nosnú konštrukciu alebo vozík, pokiaľ je používaný, či nejaví známky poškodenia.
7. Skontrolujte čitateľnosť výstražného štítku a jeho výmenu.
8. Skontrolujte koncové spoje oceľových lán, či nevykazujú známky opotrebenia, korózie, praskliny, poškodenia a deformácie.
9. Skontrolujte čitateľnosť typových štítkov na závesných ovládačoch.
10. Skontrolujte, či na lanovom navijaku a jeho upevnení nechýbajú diely.

## Oceľové lano

- » Skontrolujte celú dĺžku lana. Prezrite jednotlivé vonkajšie drôty v prameňoch lana. Zaznamenajte si akékoľvek zhoršenie, ktoré má za následok znateľnú stratu pôvodnej pevnosti, ako je popísané nižšie, a nechajte kvalifikovaného technika určiť, či by ďalšie použitie lana predstavovalo nebezpečenstvo.
- » Vykonať kontrolu podľa časti Častá kontrola oceľového lana popísaná vyššie.
- » Skontrolujte, či nedošlo k zmenšeniu priemeru lana pod menovitý priemer v dôsledku straty podpory jadra, vnútornej alebo vonkajšej korózie alebo opotrebovania vonkajších drôtov.
- » Skontrolujte, či na koncových spojoch nie sú silne skorodované alebo prerušené vodiče.
- » Skontrolujte, či nie sú silne skorodované, prasknuté, ohnuté, opotrebované alebo nesprávne aplikované koncové spoje.
- » Veľmi dôkladne prezrite nasledujúce časti rýchleho poškodenia:
  1. úseky v kontakte se sedlem, vyrovnávacími kladkami alebo jinými kladkami, kde je pohyb lana omezen;
  2. časti lana na koncoch alebo v ich blízkosti, kde môžu vyčnievať skorodované alebo prerušené drôty;
  3. úseky vystavené spätnému ohybu;
  4. časti lana, ktoré sú pri vizuálnej kontrole bežne skryté, ako sú časti prechádzajúce cez kladky.

## VAROVANIE!

**ABY STE ZABRÁNILI VÁŽNEMU ZRANENIU PRI ZLYHANÍ ZARIADENIA:** Nepoužívajte poškodené zariadenie. Ak zistíte akúkoľvek poruchu alebo poškodenie, prestaňte zariadenie používať, označte ho oznámením „mimo prevádzky“ a nechajte ho pred ďalším použitím opraviť.

## Kontrola po dlhodobom uložení

Lanový navijak, ktorý nebol v prevádzke po dobu jedného mesiaca alebo dlhšie, ale menej ako jeden rok, musí byť pred použitím skontrolovaný podľa pokynov častej kontroly, ako je popísané vyššie.

Lanový navijak, ktorý nebol v prevádzke po dobu jedného roka alebo dlhšie, musí byť pred použitím skontrolovaný podľa pokynov pravidelnej (dôkladnej) kontroly a potom testovaný podľa postupu v časti Testovanie nižšie.

## Údržba

Opravu alebo výmenu komponentov lanového navijaka smie vykonávať iba kvalifikovaný technik za použitia identických náhradných dielov s rovnakým menovitým výkonom.

Ovládacie mechanizmy, koncové spínače, riadiace systémy a brzdy môžu vyžadovať nastavenie.

Venujte pozornosť konkrétnym komponentom: Vymeňte poškodené alebo opotrebované háky. Neopravujte ich zváraním alebo pretváraním.

Vymeňte alebo opravte všetky kritické diely, ktoré sú prasknuté, zlomené, ohnuté, nadmerne opotrebované alebo chýbajú.

Vymeňte chýbajúce alebo nečitateľné výstražné štítky.

Prasknuté alebo spálené elektrické kontakty vymeňte ako kompletnú súpravu.

Udržujte čitateľné štítky funkcií ovládača na závesných riadiacich stanicách a hlavných spínačoch.

Neopravujte nosné prvky zváraním. Podľa potreby ich vymeňte.

Všetky pohyblivé časti pravidelne premažte vhodným mazivom.

Po dokončení údržby a pred uvedením lanového navijaka do normálnej prevádzky:

- znovu inštalujte kryty;
- znovu aktivujte bezpečnostné zariadenie;
- odstráňte vymenené diely a uvoľnený materiál;
- odstráňte zariadenie na údržbu.

## Testovanie

1. Pred použitím otestujte opravený lanový navijak, ktorý nebol v prevádzke jeden rok alebo dlhšie.
2. Skontrolujte všetky funkcie lanového navijaka, vrátane zdvíhania a spúšťania, najprv s bez záťažou a potom so záťažou.
3. Po testovaní bez záťaže vykonajte skúšku so zaťažením asi 90 kg a znovu otestujte, aby ste skontrolovali správne ovládanie zaťaženia a skontrolovali funkciu brzd.
4. Vyskúšajte vypínanie obmedzovačov spodnej a hornej polohy bez zaťaženia. Vyskúšajte najskôr ručne, ak je to možné, a potom pri najnižšej rýchlosti. Testujte zvyšujúcimi sa rýchlosť až do maximálnej rýchlosti. Skontrolujte, či sú ovládacie mechanizmy umiestnené tak, aby aktivovali spínače alebo obmedzovacie zariadenia v dostatočnom čase na zastavenie pohybu bez toho, aby došlo k poškodeniu akejkolvek časti lanového navijaka.

## 2.15. Vyradenie z prevádzky

### VAROVANIE!

Pri vyradovaní zariadenia z prevádzky je nutné dodržiavať nasledujúce pokyny, aby nedošlo k poškodeniu zariadenia alebo ku vážnemu zraneniu.

Je nevyhnutné, aby všetky kroky pri vyradovaní zariadení z prevádzky boli vykonávané v uvedenom poradí:

- » Najprv zaistíte pracovný priestor pre vyradenie z prevádzky a ponechajte dostatok voľného priestoru.

- » Prečítajte si kapitolu „Bezpečnostné pokyny“.
- » Demontáž sa vykonáva v opačnom poradí ako montáž.
- » Dbajte na to, aby bol všetok prevádzkový materiál zlikvidovaný v súlade s predpismi o ochrane životného prostredia.

## 3. ŽERIAVOVÁ MAČKA

### 3.1. Účel použitia strojného zariadenia

Elektrická žeriavová mačka pre lanové navijaky sa používa na premiestňovanie ťažkých bremien po koľajniciach alebo dráhach pomocou kladkostroja a je poháňaná manuálne alebo elektricky. Účelom použitia je presun ťažkých bremien hore, dole a do strany.

### 3.2. Podmienky použitia strojného zariadenia

Nesprávne používanie alebo nedbalá údržba strojového zariadenia môže viesť k nebezpečným okolnostiam, napríklad k vykoľajeniu počas prevádzky.

Pred inštaláciou, prevádzkou alebo údržbou si starostlivo prečítajte bezpečnostné a prevádzkové pokyny a všetky poznámky v tomto návode a dodržujte ich.

Pokiaľ sa toto strojné zariadenie pripojí k akémukoľvek inému zariadeniu a nebude to zodpovedať prevedeniu zariadenia, naša spoločnosť nenesie zodpovednosť za poruchu a nezákonnú prevádzku. Ak sa má strojové zariadenie používať na iné ako konštrukčné účely, obráťte sa na distribútora alebo výrobcu, aby potvrdil takýto účel použitia.

#### **NEBEZPEČENSTVO!**

- » Toto strojné zariadenie sa nesmie používať ako podpera alebo nosič.
- » Neprekračujte menovité zaťaženie niekoľkých zariadení naraz.
- » Hmotnosť bremena nesmie prekročiť menovité zaťaženie.
- » Nechodte pod kontrolovaným bremenom alebo pod jeho prepravným kanálom a nepohybujte zdvihnutým nákladom nad personálom.
- » Toto strojné zariadenie nesmie byť vystavené žiadnym prudkým otrasom alebo nárazom.
- » Chybné zariadenia sa nesmú používať, kým nie sú opravené!
- » Musia sa používať iba originálne náhradné diely. Nedodržanie tejto požiadavky má za následok stratu nároku na záruku.

#### **VAROVANIE!**

Pred premiestnením ťažkých bremien je nutné varovať všetkých pracovníkov a pripomenúť im, aby dbali na bezpečnosť a nevstupovali do vyznačenej zóny na zvedenie bremena. Je nutné vymedziť priestor na zvedenie bremena.

#### **NEBEZPEČENSTVO!**

Obsluha je povinná dodržiavať predpisy týkajúce sa zdvíhania bremien.

#### **VAROVANIE!**

Personál, ktorý plne nerozumie obsahu tohto návodu a výstražným upozornením, nie je oprávnený používať toto strojné zariadenie.

**POZNÁMKA!**

Pokiaľ sa strojné zariadenie správne a náležite nepoužíva, nie je možné zaistiť bezpečnú prevádzku.

Majiteľ a prevádzkovateľ nesú výhradnú zodpovednosť za všetky zranenia osôb a škody na majetku vzniknuté v dôsledku nesprávneho používania.

**NEBEZPEČENSTVO!**

Pri používaní tohto strojného zariadenia je zakázané:

- » Ho používať v oblasti s nebezpečenstvom výbuchu.
- » Prepravovať osoby/zvieratá pomocou zariadenia.
- » Ho používať na javiskách a v štúdiách.
- » Ho poháňať motorom.

**NEBEZPEČENSTVO!**

Osoby nesmú stáť pod zaveseným bremenom.

**NEBEZPEČENSTVO!**

Osoba zodpovedná za bezpečnú prevádzku strojového zariadenia ho musí zabezpečiť zodpovedajúcim a bezpečným spôsobom tak, aby nedošlo k neoprávnenému použitiu osobami bez oprávnenia alebo náhodnej prevádzky zariadenia, pokiaľ toto nie je práve používané.

### 3.3. Základné bezpečnostné opatrenia

Dodržiňte všetky pokyny na inštaláciu, prevádzku a údržbu strojného zariadenia.

Venujte pozornosť všetkým upozorneniam na zariadenie a pokynom v tomto návode.

Dodržiňte bezpečnostné vzdialenosti.

Používajte strojové zariadenie výhradne v súlade s pokynmi v tomto návode.

Toto strojné zariadenie používajte výhradne na zdvíhanie a prenášanie bremena. V žiadnom prípade nesmú byť premiestňované osoby/zvieratá. Používajte toto zariadenie iba na účel, na ktorý je určené. Nepoužívajte ho na iný účel.

Nikdy nezaťažujte toto strojné zariadenie nad jeho medzné pracovné zaťaženie.

Dodržiňte predpisy bezpečnosti práce na pracovisku.

Strojné zariadenie sa smie používať iba vo vnútri budovy na suchom mieste.

Strojné zariadenie nepoužívajte naprázdno.

Majte vždy voľný výhľad na strojné zariadenie počas jeho použitia.

Pokiaľ strojové zariadenie nebolo používané po určitú dobu, vykonajte vizuálnu kontrolu všetkých hlavných prvkov, ako sú reťaze, háky atď. a vymeňte všetky poškodené diely za nové, originálne náhradné diely pred opätovným uvedením strojného zariadenia do prevádzky!

Nepoužívajte strojné zariadenie, ak je poškodené alebo je poškodená akákoľvek jeho súčasť. Venujte pozornosť akémukoľvek neobvyklému hluku, ktorý vydáva počas prevádzky.

Okamžite prerušte prácu, ak zaznamenáte poruchu a bezodkladne ju odstráňte.

Akékoľvek poškodenie a chyby je nutné ihneď nahlásiť zodpovednému vedúcemu pracovníkovi. Dodržiňte pokyny bezpečnosti práce na pracovisku.

Opravu, kontrolu alebo nastavenie smie vykonávať iba kvalifikovaná osoba.

Keď je strojné zariadenie v prevádzke, musia byť všetky osoby v jeho bezprostrednej blízkosti informované o tom, že je strojné zariadenie v prevádzke!

Keď je strojné zariadenie v prevádzke, je zakázané stať pod zdvíhaným bremenom. Pohyb breмена je možné začať, až je vo vzduchu.

**NEBEZPEČENSTVO!**

Je zakázané uvoľňovať bremeno, keď je strojové zariadenie v prevádzke.

**NEBEZPEČENSTVO!**

Je zakázané toto strojné zariadenie upravovať na vyššiu nominálnu záťaž, prestavovať na iný účel použitia príp. vykonávať akýkoľvek zásah do jeho konštrukcie.ce.

### 3.4. Bezpečnostné opatrenia elektrického zapojenia

Toto strojné zariadenie je určené pre napájanie 220 V~, 50 Hz. Pred pripojením strojového zariadenia skontrolujte, že napätie uvedené na typovom štítku strojného zariadenia zodpovedá napätiu v sieťovej zásuvke, do ktorej má byť vidlica prívodu zapojená.

Strojové zariadenie musí byť zapojené iba do riadne uzemnenej sieťovej zásuvky.

Ak sú vidlice alebo prírodný kábel poškodené, strojové zariadenie sa nesmie používať. Vidlice alebo prírodný kábel musia byť vymenené výrobcom alebo výrobcom poverenou osobou a musia byť vymenené za identické náhradné diely. Je zakázané používať strojné zariadenie s poškodenou vidlicou alebo prírodným káblom.

Prírodný kábel vedte tak, aby nedošlo k jeho poškodeniu, nebol ohnutý, nebol preložený cez ostré predmety, aby nedotýkal sa horúceho povrchu a pod. Nekladte na prírodný kábel žiadne predmety.

Prírodný kábel musí byť viditeľný všetkým osobám, ktoré budú strojné zariadenie obsluhovať.

Nedotýkajte sa prírodného kábla ani vidlice mokrymi alebo vlhkými rukami.

**POUŽÍVAJTE LEN VHODNÝ PREDLŽOVACÍ KÁBEL.** Uistite sa, že je Váš predlžovací kábel v dobrom stave. Pri použití predlžovacieho kábla sa uistite, že technické parametre (menovité napätie, frekvencia a výkon) zodpovedajú technickým parametrom strojného zariadenia. Poddimenzovaný kábel spôsobí pokles sieťového napätia s následkom straty napájania a prehriatia.

Nepoužívajte adaptéry ani viacnásobné zásuvky.

Po dokončení používania strojného zariadenia odpojte vidlicu od sieťovej zásuvky. Vždy odpojajte ťahom za vidlicu, nie ťahom za kábel.

Strojné zariadenie odpojte od zdroja napájania vždy, keď ho budete inštalovať alebo rozoberať, keď ho nebudete používať, ak ho nechávate bez dozoru, pred údržbou, nastavením alebo čistením.

**NEBEZPEČENSTVO!**

Neponárajte prírodný kábel ani vidlicu do vody či inej tekutiny. Nevystavujte prírodný kábel ani vidlicu kvapkajúcej alebo striekajúcej vode. Hrozí riziko vážneho poranenia.

### 3.5. Bezpečnostné opatrenia pri prevádzke

Pravidelne kontrolujte výrobný štítok, či je čistý a ľahko čitateľný.

Pred začatím prevádzky je potrebné sa uistiť, že boli vykonané všetky náležitosti v rámci kontroly projektu.

Je potrebné odhadnúť kvalitu paralelnej zásielky a malo by byť vybrané vhodné zariadenie.

Ak zdvíhate paralelnú zásielku, zaistíte, aby ťažké predmety boli nezávislé a neboli pevne spojené s inými predmetmi.

Skontrolujte, či medzi zdvíhacím kruhom a spodným hákom zariadenia nie je deformácia alebo prasklina, aby ste zaistili, že zariadenie funguje normálne a stabilne.

Uistite sa, že je ťažké bremeno správne zavesené a pripevnené.

Pred zdvíhaním ťažkých bremien sa uistite, že ste zmenšili medzeru medzi oceľovými kolesami strojového zariadenia a koľajnicou, aby ste zabránili preťaženiu.

### **NEBEZPEČENSTVO!**

- » Nepoužívajte strojné zariadenie s deformovanými alebo prasknutými kolesami.
- » Nepoužívajte strojné zariadenie ako podperu.
- » Nevešajte ťažké predmety priamo na centrálny hriadeľ ako oporu.
- » Neprevádzajte reťaz cez prekážky (napríklad oceľové dosky) (vozík s prevodovkou).
- » Nezvárajte ani nerežte na zavesených ťažkých predmetoch.
- » Neprekračujte maximálnu nosnosť zariadenia.
- » Nepoužívajte strojné zariadenie, ktoré je poškodené alebo vydáva počas používania neobvyklé zvuky.
- » Nenechávajte používané strojné zariadenie bez dozoru.

## **3.6. Bezpečnostné opatrenia po použití**

Po skončení práce sa uistite, že ste všetky bremená bezpečne uvoľnili a zložili, aby ste zabránili pádu.

Pri používaní strojové zariadenie nevlečte ani ním nehádzte.

Zabezpečte strojné zariadenie tak, aby nedošlo k jeho samovoľnému pohybu alebo pádu, aby ho nemohli ovládať neoprávnené osoby a pod.

Dosku strojového zariadenia a oceľový hriadeľ nenaťahujte ani nezvárajte.

## **3.7. Preprava**

### **VAROVANIE!**

Prepravu strojového zariadenia smie vykonávať iba kvalifikovaný personál. Výrobca ani dovozca nie je zodpovedný za škody, ktoré boli spôsobené nedodržaním pokynov na prepravu alebo uloženie.

Strojné zariadenie musí byť skontrolované, riadne a bezpečne zabalené pred samotnou prepravou.

So strojovým zariadením nehádzte ani nepúšťajte na zem.

Na prepravu používajte iba vhodné dopravné prostriedky.

Preprava a dopravný prostriedok musí zodpovedať miestnym predpisom.

Ak existuje bezpečnostné zariadenie na prepravu, musí sa odstrániť pred uvedením strojového zariadenia do prevádzky.

### 3.8. Výber miesta inštalácie

Strojové zariadenie musí byť inštalované vo vnútri budovy na suchom mieste.

Okolo strojného zariadenia musí byť zaistený voľný manipulačný priestor.

#### **VAROVANIE!**

Pokiaľ je strojové zariadenie vystavené trvalo vlhkému prostrediu so silnými výkyvmi teplôt, bude narušená jeho správna funkčnosť a hrozí jeho nevratné poškodenie.

#### **NEBEZPEČENSTVO!**

Strojní zařízení nesmí být instalováno v prostředí s rizikem výbuchu!

### 3.9. Základný popis a funkčnosť

Elektrická žeriavová mačka pre lanové navijaky sa používa na premiestňovanie ťažkých bremien po koľajniciach alebo dráhach. Vďaka prepojeniu s elektrickými alebo ručnými reťazovými blokmi vzniká jednoduchý nosníkový alebo konzolový mikro žeriav. Je široko používaný v továrňach, baniach, dokoch, skladoch, pri mechanickom spracovaní, vstrekaní, lisovaní, tlakovom liatí, lisovaní, na stavbách a pod.

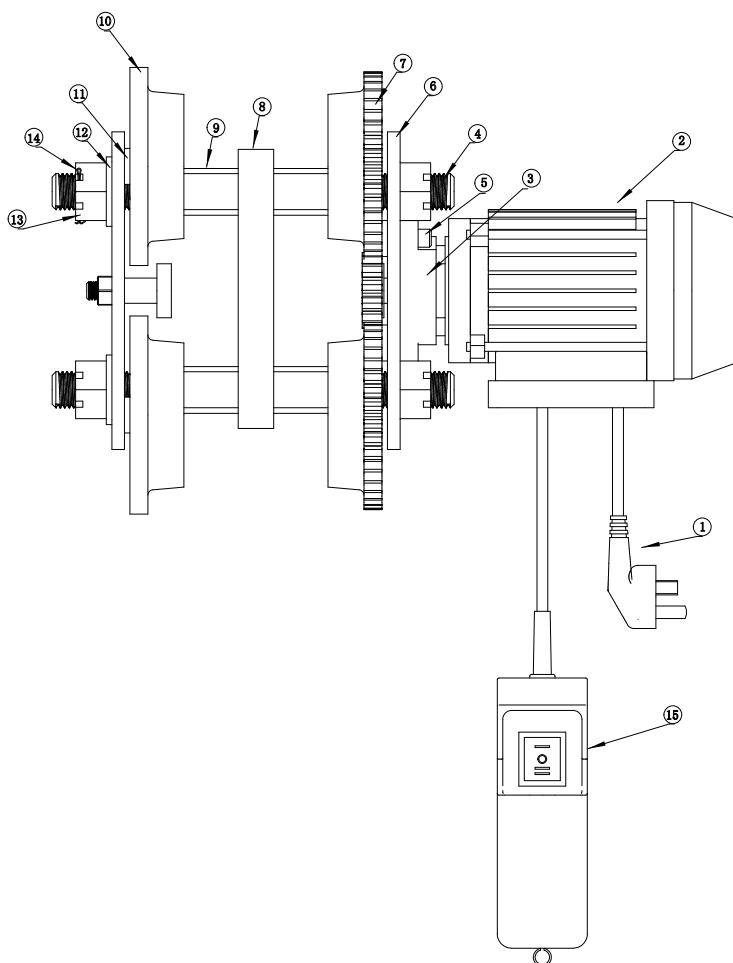

## Popis

- |   |                           |
|---|---------------------------|
| 1. Vidlica s ochranným kontaktom        | 10. Pojazdové kolesá      |
| 2. Jednofázový kondenzátorový motor     | 11. Os pojazdových kolies |
| 3. Prevodová súčast'                    | 12. Plochá podložka       |
| 4. Skrutka s dvojitou hlavou            | 13. Šesťhranná matica     |
| 5. Šesťhranné skrutky s valcovou hlavou | 14. Poistný čap           |
| 6. Doska žeriavovej mačky               | 15. Ovládač               |
| 7. Súčasti prevodového systému          |                           |
| 8. Pevné uchytenie žeriavovej mačky     |                           |
| 9. Upevňovacia objímka                  |                           |



### 3.10. Prevádzkové podmienky a prostredie

Teplota: -30 °C až 50 °C

Vlhkosť: ≤ 100 % r. v.

Strojné zariadenie nie je určené na prevádzku pod vodou. Nevystavujte ho dlhodobo vlhkosti, dažďu alebo snehu.

### 3.11. Inštalácia

Dodržiujte nasledujúce pokyny, aby ste zabránili poškodeniu zariadenia alebo úrazu osôb.

Starostlivo si prečítajte kapitolu bezpečnostných pokynov.

Uistite sa, že poloha zariadenia nemôže byť zmenená zaťažením ani inými vplyvmi.

Skontrolujte, že nosná konštrukcia, na ktorú budete strojové zariadenie upevňovať, je dostatočne pevná a stabilná a jej menovité zaťaženie zodpovedá súčtu hmotnosti strojného zariadenia a jeho maximálnemu menovitému zaťaženiu.

#### **NEBEZPEČENSTVO!**

Strojné zariadenie sa nesmie montovať na konštrukciu, ktorú nie je možné skontrolovať z hľadiska jej nosnosti a pevnosti. Za namontovanie na nosnú konštrukciu a za samotnú nosnú konštrukciu je zodpovedný užívateľ.

#### **NEBEZPEČENSTVO!**

Před instalací, montáží nebo seřízením se vždy ujistěte, že je strojní zařízení vypnuté a vidlice je odpojena od síťové zásuvky.

### Montáž a nastavenie

1. Zmerajte šírku spodného krídla I-nosníka.
2. Uvoľnite šesťhrannú maticu.
3. Pomocou podložiek nastavte šírku ľavej a pravej konzoly podľa šírky nosníka.
4. Uhlovú lištu priskrutkujte pomocou dvoch šesťhranných skrutiek (s reťazovým kladkostrojom zaveseným na krúžkoch).
5. Skontrolujte funkčnosť žeriavovej mačky, či je správne spojená s nosníkom a či sa štyri kolesá dotýkajú dráhy nosníka, či sa voľne pohybujú a majú dobrý kontakt s okrajom nosníka. Dosky majú byť rovnobežne usadené s nosníkom.
6. Potom priložte elektrický navijak a zaistite pomocou matíc.

### 3.12. Uvedenie do prevádzky

#### **Všeobecné ustanovenia**

Dodržiujte všetky pokyny uvedené v tomto návode na používanie.

Dodržiujte platné národné predpisy v oblasti bezpečnosti a ochrany zdravia pri práci.

Pred uvedením do prevádzky musí byť zaistené nasledujúce:

- » Použitie pracovisko má umožňovať stabilitu práce so zariadením.
- » Použitie pracovisko musí byť dobre viditeľné, a to najmä pre osobu, ktorá bude zodpovedná za dohľad nad použitím zariadenia.

## **Pripojenie k zdroju napájania**

Zapojte vidlicu do riadne uzemnenej sieťovej zásuvky.

Zaveste na zariadenie ľahký náklad a pomocou ovládačov zvolte pohyb hore, dole alebo do strán. Každé z kolies musí priliehať ku koľajnici a voľne sa po nej pohybovať a bočné dosky musia byť umiestnené rovnobežne voči sebe.

## **Kontrola bezpečnosti**

Pred prvým uvedením do prevádzky alebo pri opätovnom uvedení do prevádzky je potrebné skontrolovať, či:

- » sú všetky upevňovacie skrutky (ak existujú) a bezpečnostné prvky dotiahnuté a zaistené;
- » nie je strojové zariadenie alebo jeho časť poškodená.

## **3.13. Prevádzka**

Obsluha strojného zariadenia smie byť zverená iba osobám, ktoré boli preškolené a sú s jeho obsluhou oboznámené. Obsluha strojového zariadenia musí byť na jeho obsluhu poverená zamestnávateľom.

Zamestnávateľ musí zabezpečiť, aby návod na používanie bol k dispozícii v blízkosti zariadenia a aby bol prístupný obsluhu.

Maximálne menovité bezpečné pracovné zaťaženie je uvedené na typovom štítku pojazdovej mačky.

## **Použitie**

Pripevnite bremeno. Uistite sa, že je pevne pripevnené, nadmerne sa nehýbe a nie je uvoľnené.

Pri manipulácii s bremenom sa uistite, že ho ovládáte v mieste ťažiska. Tým zaistíte jeho rovnováhu. Inak by mohlo dôjsť k neočakávanému prevrhnutiu, sklznutiu alebo rozpadnutiu bremena.

Pomocou ovládačov zvolte pohyb hore, do strany alebo dole.

Premiestnite bremeno na vybrané miesto, kde ho opatrne spustíte stlačením ovládača.

Uvoľnite bremeno.

Ak nebudete zariadenie používať, odpojte ho od zdroja napájania.

## **VAROVANIE**

Je zakázané premiestňovať bremeno s voľnými časťami.

## **NEBEZPEČENSTVO!**

Zabráňte otrasom alebo nárazom počas manipulácie. Tie môžu spôsobiť pád obrobku, poškodenie zariadenia alebo vážne zranenie obsluhy

## **3.14. Údržba**

### **Všeobecné ustanovenia**

Všetky kontrolné, servisné a údržbové práce majú zaistiť správnu funkciu zariadenia, a preto musia byť vykonávané s maximálnou pozornosťou.

- » Tieto práce smie vykonávať iba kvalifikovaná osoba.
- » Servisné a údržbárske práce sa smú vykonávať iba vtedy, keď nie je zariadenie zaťažené.
- » O všetkých výsledkoch skúšok a vykonaných opatreniach musia byť vedené záznamy.

### **Pravidelná kontrola**

Kontrola strojného zariadenia musí byť vykonaná pred každým jeho použitím. Počas bežnej prevádzky je nutné kontrolovať:

- » Bezpečné zaistenie strojného zariadenia;
- » Dotiahnutie všetkých upevňovacích skrutiek (ak existujú) a bezpečnostných prvkov
- » Ďalej musí byť vykonaná vizuálna kontrola zameraná na deformácie, trhliny a korózie.

### **Chyba na zariadení**

V prípade poruchy na zariadení alebo havárie je nutné zariadenie zaistiť a vykonať nasledujúce kroky:

1. Zaistite pracovný priestor bezpečnostnou páskou, príp. iným výstražným prostriedkom, ktorá informuje o neočakávanej udalosti.
2. Zaistite osoby, aby nedošlo k zraneniu z nedbalosti.
3. Informujte osobu zodpovednú za bezpečnosť na pracovisku.
4. Nechajte chybu alebo haváriu odstrániť.

### **NEBEZPEČENSTVO!**

Nepoužívajte strojné zariadenie, ktorý je nefunkčný alebo v oprave.

Neskladujte strojné zariadenie so zaveseným bremenom.

Udržujte strojné zariadenie, vrátane typového štítku čisté.

## **3.15. Skladovanie**

Strojové zariadenie musí byť skladované vo vnútri budovy na suchom a čistom mieste a súčasne na takom mieste, aby nedošlo k jeho pádu alebo prevrhnutiu. Musí byť chránené pred poveternostnými vplyvmi. Miesto skladovania musí byť zabezpečené tak, aby sa k nemu nedostali neoprávnené osoby.

### **NEBEZPEČENSTVO!**

Pojazdová mačka sa nesmie skladovať v miestach, kde sa používajú alebo skladujú horľavé, prchavé alebo výbušné látky.

## **3.16. Vyradenie z prevádzky**

### **VAROVANIE!**

Pri vyradovaní zariadenia z prevádzky je nutné dodržiavať základné pravidlá bezpečnosti práce.

Najprv zaistite pracovný priestor pre vyradenie z prevádzky a ponechajte dostatok voľného priestoru.

Prečítajte si kapitolu „Bezpečnostné pokyny“.

Dbajte na to, aby bol všetok prevádzkový materiál zlikvidovaný v súlade s predpismi o ochrane životného prostredia.

## 4. VYHLÁSENIE O ZHODE

**Manufacturer / Výrobca:**

JDP GUANGZHOU TECHNOLOGY CO., LTD.

Huaige Industrial Park

Qingyuan County

China

**Product / Výrobok:**

ELECTRIC HOIST WITH TROLLEY / ELEKTRICKÝ LANOVÝ NAVIJAK SO ŽERIAVOVOU MAČKOU

**Code of item / Číslo výrobku:**

HG-PA-C200, HG-PA-C600, HG-PA-C1000, HG-C1200 / 924006, 924007, 924008, 924009

**Description and purpose of use / Popis a účel použitia:**

Electric hoist with trolley is a special lifting equipment used for lifting heavy loads. It used in warehouses and other places. / Elektrický lanový navijak so žeriavovou mačkou je špeciálne zdvíhacie zariadenie využívané na zdvíhanie ťažkých bremien.

**Satisfies all applicable provisions of the EC legislation / Spĺňa všetky príslušné ustanovenia predmetného predpisu Európskych spoločenstiev:**

2006/42/EC

ISO 9001:2015

**Date and Place / Dátum a miesto vydania:**

17. 8. 2023 BAODING

**Signature and identification of authenticated person**

Podpis a identifikácia overenej osoby:

Frank.zhang  

JDP Guangzhou Technology Co., Ltd  
广州怀鸽科技有限公司  
苏世忠

**Obchodné meno a plná adresa dovozcu do EÚ:**

B2B Partner s.r.o.

Plzeňská 3070

CZ - 700 30 Ostrava – Zábřeh