

NÁVOD K MONTÁŽI DIELENSKÝCH STOLOV MECHANIC



1) montáž čiel na zásuvky kontajnerov

- vybalíť čelá z obalu
- odomknúť kľúčom kontajner
- vysunúť zásuvku kontajnera
- nasadiť čelo na spodné výstrihy zásuvky
- čelo naklopiť na zásuvku

výstrihy v zásuvke

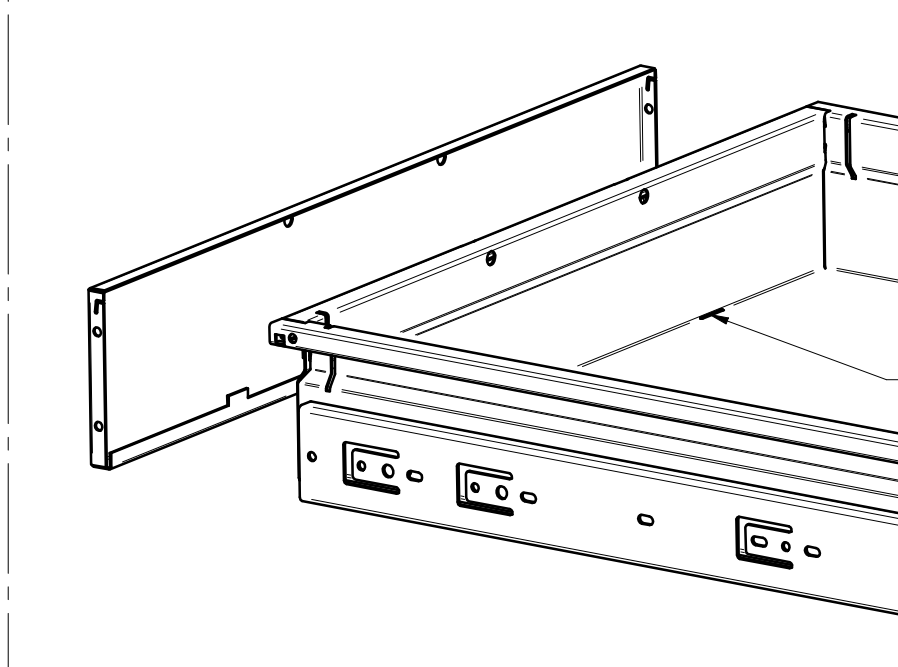

2) fixácia čela zásuvky

- nasunúť 2 x maticu 4HR M6 do AL profilu
- konce AL profilu opatriť plastovými koncovkami
- skrutkou M6 x 16 zaistiť AL madlo vid' obrázok
- dostatočne utiahnuť

AL madlo

4 hranná matica M6

plastová koncovka

skrutka M6 x 16

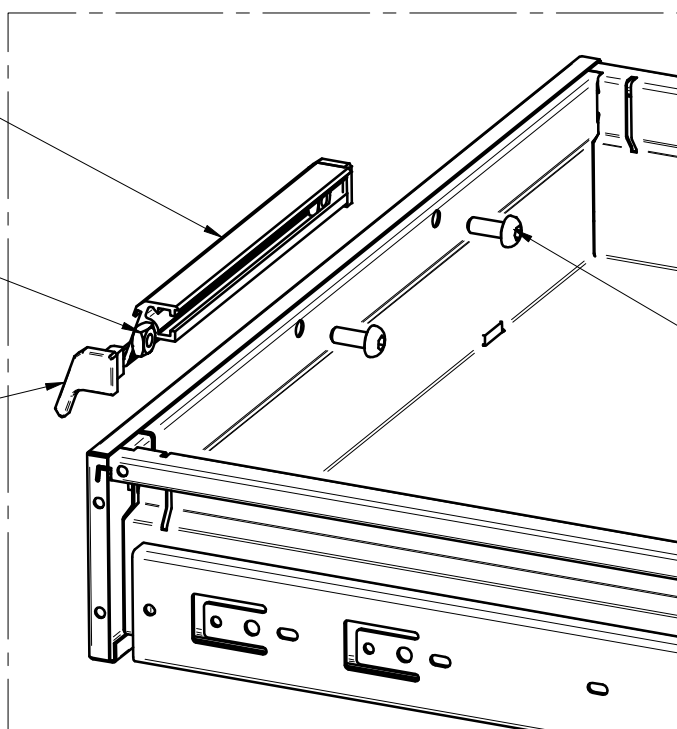

3) postup opakovať pre všetky typy kontajnerov DK2U

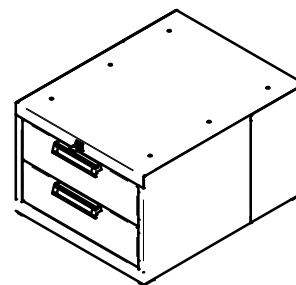
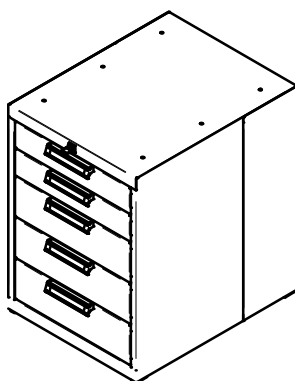
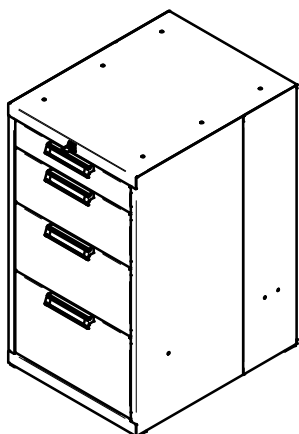

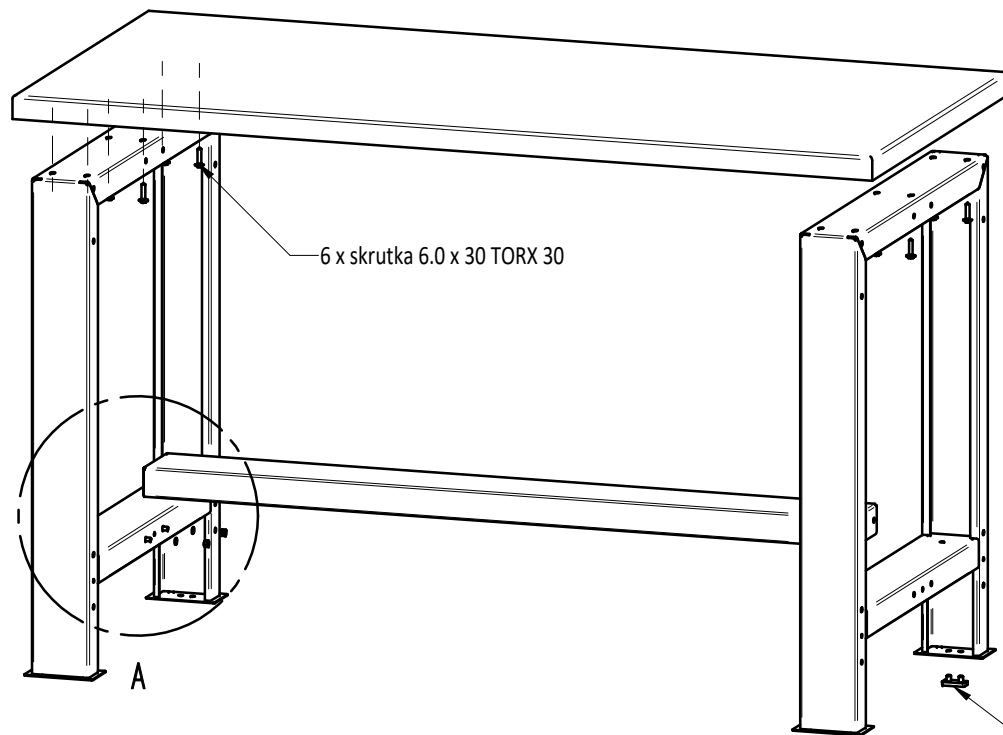

6 x skrutka 6.0 x 30 TORX 30

A

transportná päťka nohy

- 1) vybalení výrobku
 - jednotlivé komponenty vybalit z obalu
 - previesť demontáž transportných päťiek pri dielenskej nohe stola !

- 2) montáž dosky stola
 - pracovnú dosku namontovať skrutky VRUT 6 X 30 TORX 30
 - každá noha montova na 6 x vrut
 - odsadenie nôh vid' výkres

- 3) montáž trnože
 - trnož je k rámu nohy montovaná 4 x šroub M6 x 10 + podložka 6 + matica M6

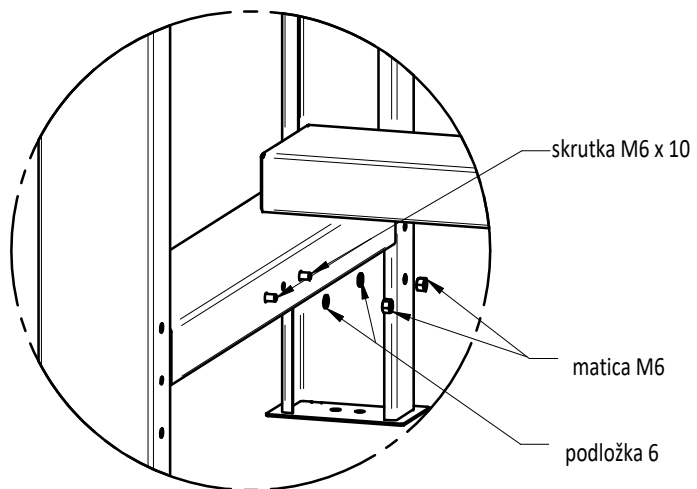

skrutka M6 x 10

matica M6

podložka 6

DETAIL A

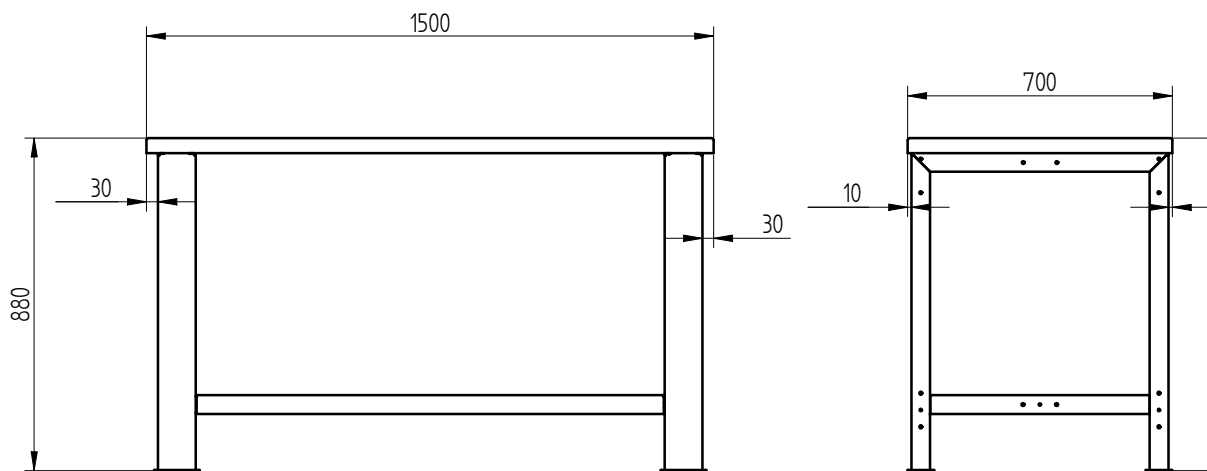

1500

700

880

30

30

10

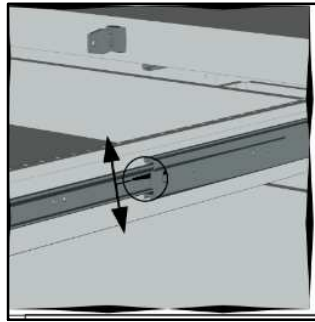
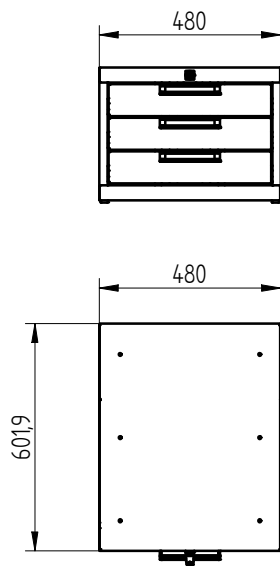

- 1) zo zásuvkových kontajnerov vyberú všetky zásuvky
- kontajner odomknúť
- zásuvku vysunúť na 100% a na výsuvoch odistiť poistku (ľavá aj pravá strana zároveň)
- poistky držať odistené a ťahom k sebe vysunúť celú zásuvku
- opakováť proces pre všetky zásuvky

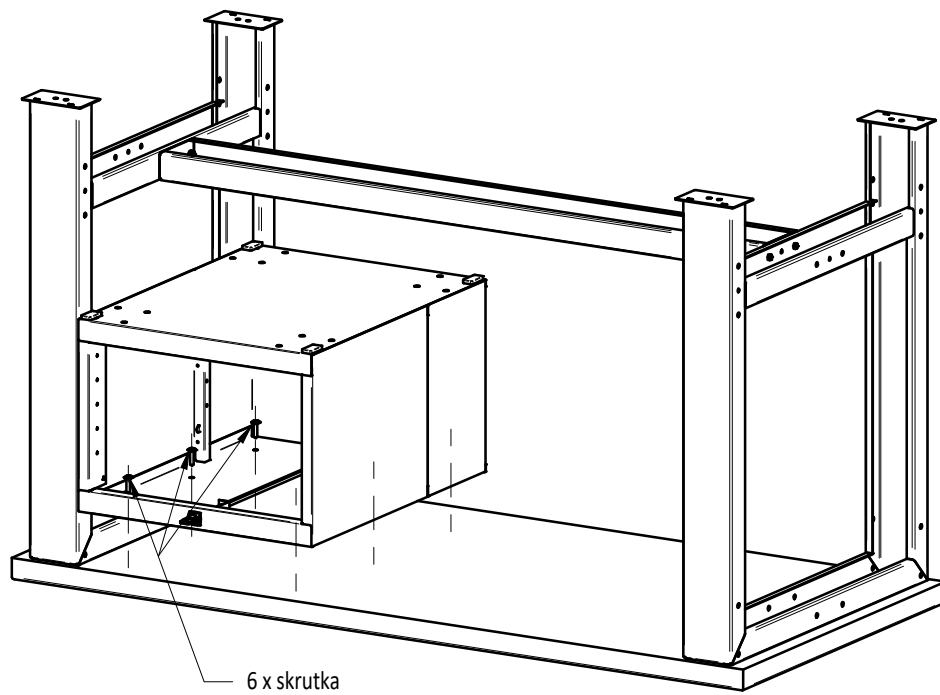
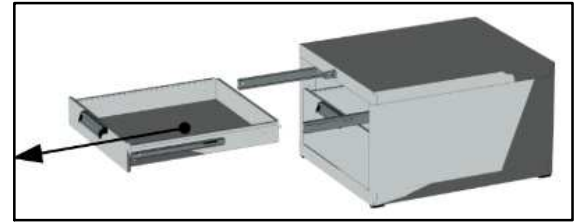

- 2) montáž kontajnera do rámu stola
- korpus kontajnera umiestniť do požadovanej polohy
- vykonať montáž pomocou :
6 x Skrutka konštrukčná 6.0x30+R, TORX 30, ZN

- 3) nasadiť zásuvky do kontajnerov
- zásuvkové diely výsuvo naviesť na diely výsuvo v korpuse
- tlakom na zásuvku zasunúť zásuvky až do krajnej polohy

