

OFR-3

Odvíjač strojnej fólie

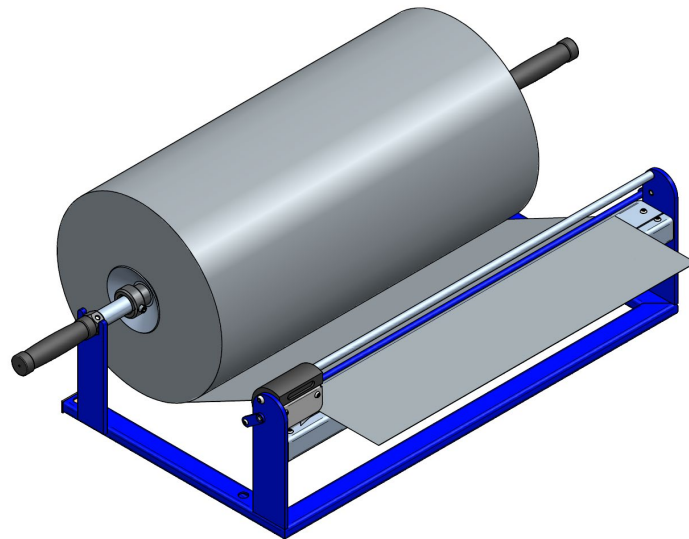

stolové vyhotovenie, s odrezom, do š. 500 mm

Stolný kovový odvíjač strojnej ovinovacej fólie, vybavený odvíjacou osou, pridržiavačom a odrezávacou hlavou s čepeľovým nožom.

Rám odvíjača je vybavený otvormi na pripevnenie k doske stola.

Na odvíjači je možné odvíjať a odrezávať materiál z role s rozmermi:

- priemer role max. 260 mm,
- dĺžka role (dutinky) max. 500 mm,
- vnútorný priemer dutinky 30 – 75 mm.

Návod na použitie

Odvíjač po vybalení pripevnite k doske stola. Môžete využiť vyvítané diery v ráme odvíjača alebo použite svorky.

Os role sa skladá z dvoch do seba zaskrutkovaných častí vid' obr. – poz.1 a 4 a dvoch kužel'ov – poz.2, ktorých polohu je možné nastaviť nastavovacou skrutkou – poz.3

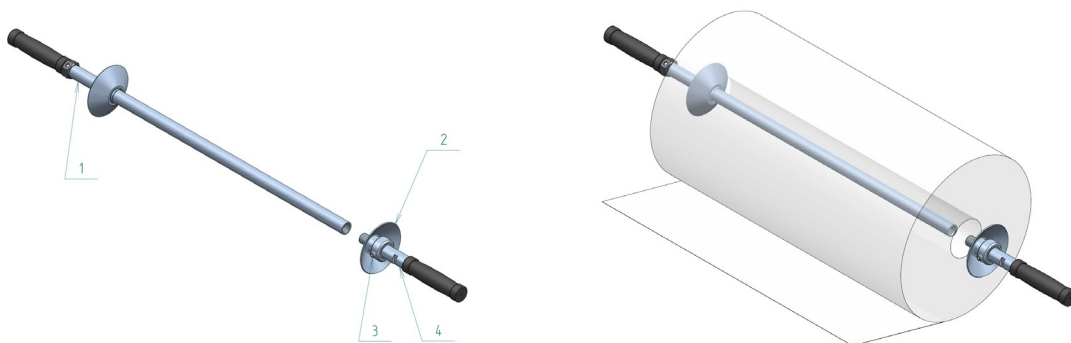

Nastavenie role na os: Odskrutkujte od seba obe časti osi a dlhšiu časť prestrčte dutinkou role, ako je znázornené na obrázkoch. Obe časti úplne zaskrutkujte a potom otočte asi 2 otáčky späť. Kužele (poz.2) prisuňte k dutinke, upravte polohu role približne na stred a dotiahnite aretačnú skrutku (poz.3) na jednom z kužel'ov. Potom za stáleho mierneho prítlačku rukou smerom k dutinke zaistite druhý kužel'. Pootočením rukovätí na jednu alebo na druhú stranu nastavte potrebný brzdný efekt kužel'ov. Zaskrutkovaním do seba sa brzdný efekt zvyšuje a naopak. Toto je možné upraviť kedykoľvek počas používania. V prípade, že brzdný efekt už nie je možné zvýšiť, je nutné jeden z kužel'ov povoliť, os povoliť opäť o 2 až 3 otáčky a zopakovať proces upnutia a nastavenia brzdy.

Os s fóliou (poz.3) uložte do rámu odvíjača (poz.2). Fóliu pretiahnite pod pridržiavačom (poz.4) a vytiahnite do potrebnej vzdialenosti. Po zabalení tovaru odrežte fóliu posunom odrezávacej hlavy (poz.6) z jednej strany na druhú. Odrezávanie je funkčné na obe strany.

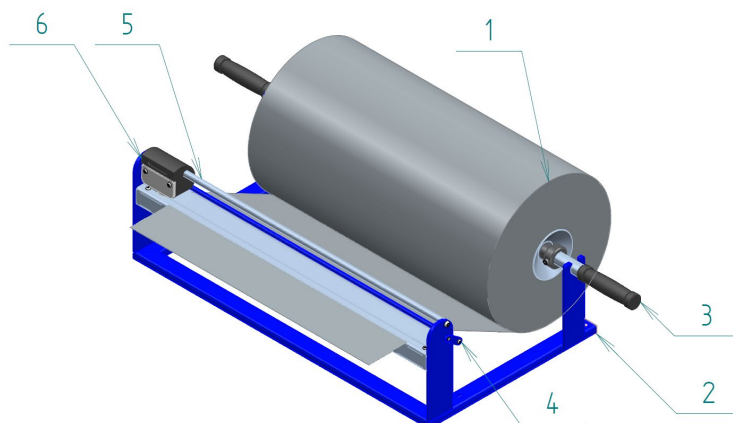

UPOZORNENIE: Čepel'ové nože sú ostré nástroje – nebezpečenstvo porezania! Dbajte na zvýšenú opatrnosť pri manipulácii, pri výmene nožov a nastavovaní!