









Návod na montáž a použitie pre Pracovnú antistatickú stoličku

Katalógové číslo: 280123

1x		1x	
1x		1x	
5x		1x	
1x		1x / 1x	



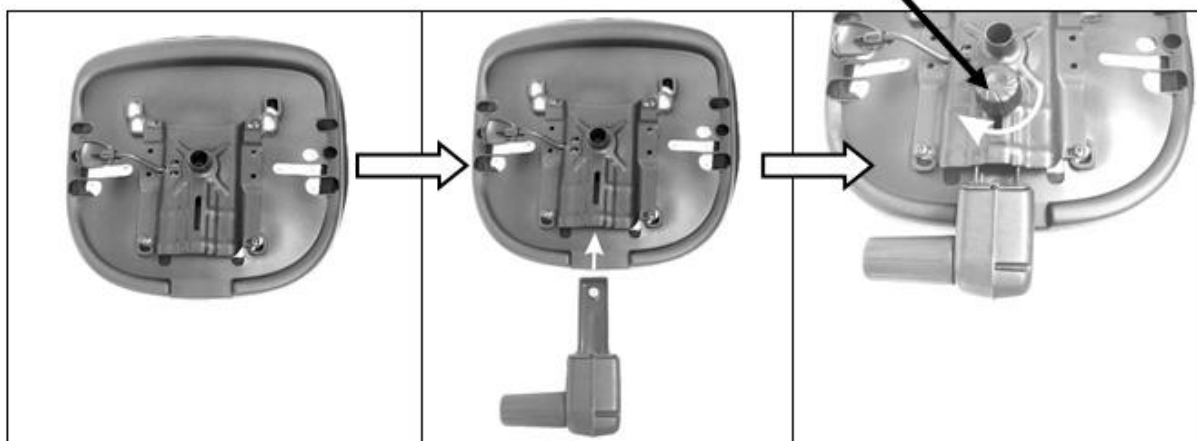
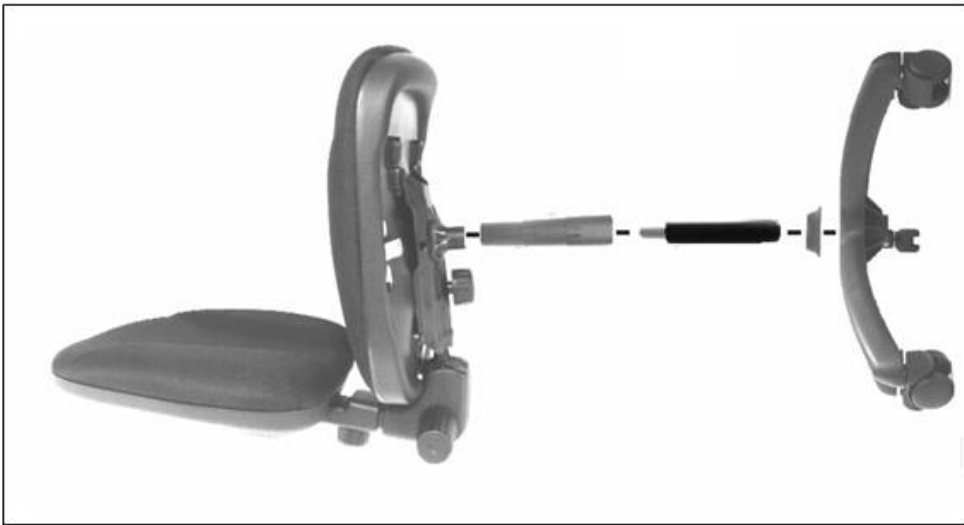
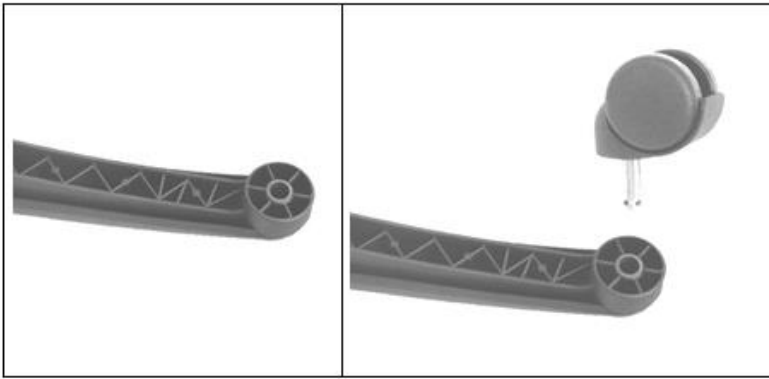
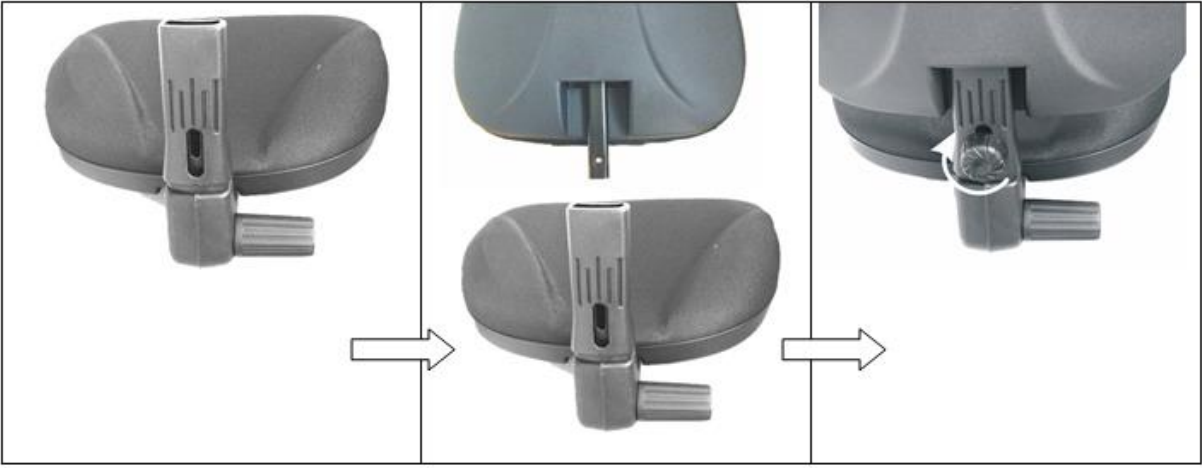

Návod na použitie

Výrobok je pre správnu funkčnosť potrebné používať v EPA priestore (Electrostatic Protective Area), na antistatickej podlahe alebo podložke, aby došlo k uzemneniu elektrického výboja cez kolieska. Odporúčame pre maximálnu ochranu proti ESD používať aj ESD oblečenie, ESD pätenky a prípadne ESD náramky.

Stolička je vybavená plynovým piestom ovládaným pákou umiestnenou vpravo pod sedadlom. Ťahom páky smerom nahor uvoľníme piest a nastavíme plynule výšku sedadla v rozsahu zdvihu. Mechanizmus operadla umožňuje jeho zvislé a vodorovné nastavenie voči sedadlu pri uvoľnení aretačných skrutiek. Po dokončení nastavenia je nutné aretačné skrutky pevne dotiahnuť. Na nastavenie uhla operadla slúži veľká plastová matica umiestnená na boku mechanizmu operadla. Po jej uvoľnení je možné uhol nastaviť a dotiahnutím matice znovu zaistiť.

Údržba

Údržba čalúnu sa vykonáva šampónovaním.

Odporúčame každé tri mesiace skontrolovať dotiahnutie skrutiek.

Použitie

Stolička je určená na sedenie v jednosmernej prevádzke v bežnom kancelárskom prostredí.

Záruka sa vzťahuje iba na časti, ktoré boli poškodené chybou materiálu alebo zásluhou chyby pri výrobe.