

Návod na použitie pre Krúžkový viazač

Katalógové číslo: 223002



Technické údaje

Rozmer papiera	Letter, A4
Počet dier	21
Uvoľniteľné dierovacie trne	2 (číslo 20,21)
Dierovacia kapacita	18 listov papiera 2 listy PVC obálky (s hrúbkou 0,2 mm)
Viazacia kapacita	500 listov, 51 mm
Nastavenie hĺbky dierovania	2 hĺbky
Váha prístroja	4,9 kg
Rozmery (d x š x v)	405 x 295 x 170 mm

Všeobecné informácie

- Prístroj umiestnite na rovné, stabilné miesto.
- Vždy pred dierovaním dokumentu vykonajte na nepotrebnom papieri skúšku dierovania.
- Neprekračujte maximálnu dierovaciu kapacitu prístroja, uvedenú v návode na obsluhu.
- Pravidelne vyprázdňujte odpadovú zásuvku.
- Tento prístroj bol vyvinutý na dierovanie papiera a plastových fólií a na väzbu týchto materiálov pomocou krúžkovej väzby. Prístroj používajte iba na vyššie uvedený účel, v súlade s návodom na obsluhu.
- Prečítajte si prosím starostlivo tieto inštrukcie, založte si ich pre prípadné použitie v budúcnosti.
- Pred dierovaním papiera odporúčame vyprázdniť odpadovú zásuvku.

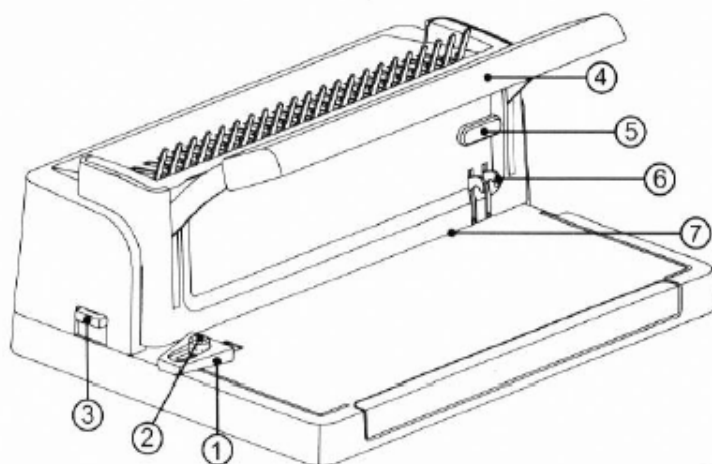

- 1 zarážka
- 2 zámok zarážky
- 3 nastavenie hĺbky dierovania
- 4 dierovacia páka
- 5 zámok dierovacej páky
- 6 uvoľňovacie štipce
- 7 dierovacia štrbina
- 8 páka pre väzbu
- 9 kovový hrebeň
- 10 odpadová zásuvka

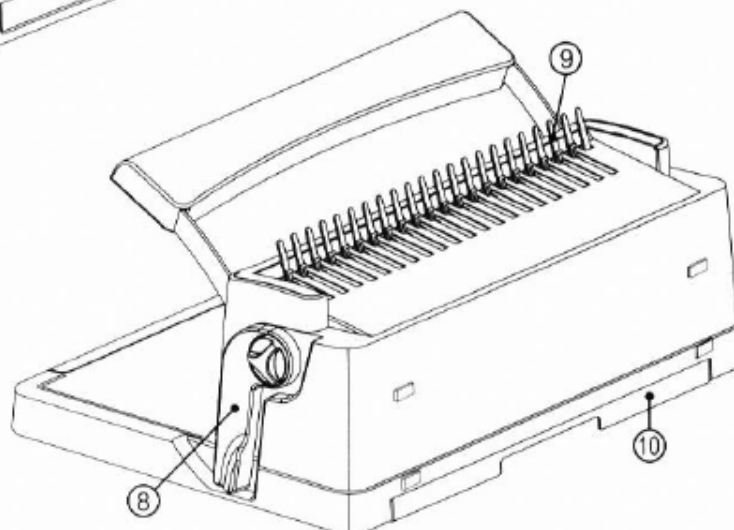

Inštalácia prístroja

- Pri vybalení prístroja z obalu zistíte, že páka pre väzbu je uzamknutá v dolnej pozícii. Pred dierovaním je nutné páku odomknúť otočením zámku doľava (viď obr. 1).

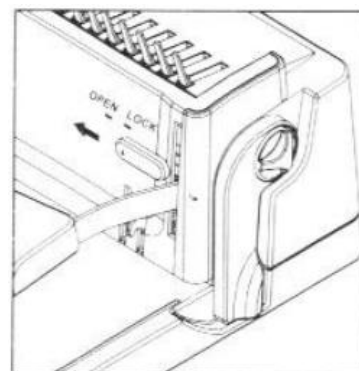

Obr. 1

Nastavenie zarážky

- Pre rôzne veľkosti papiera je potrebné nastaviť vhodnú pozíciu zarážky.
- Otočením zámku zarážky proti smeru pohybu hodinových ručičiek zarážku uvoľníte (viď obr. 2A).
- Zarážku ľahko posúvajte podľa pravítka až do pozície zodpovedajúcej veľkosti viazaného dokumentu (viď obr. 2B).
- Zarážku v tejto pozícii upevníte otočením zámku zarážky v smere pohybu hodinových ručičiek

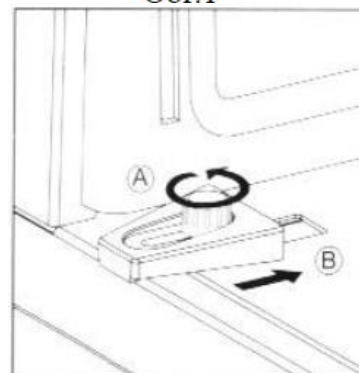

Obr.2

Výber vhodnej veľkosti krúžkovej väzby

- Prístroj je navrhnutý pre krúžkovú väzbu o veľkosti 6–51 mm. Pomocou nasledujúcej tabuľky môžete vybrať vhodnú veľkosť krúžkovej väzby podľa počtu listov, ktoré majú byť zviazané.

Veľkosť chrbta (mm)	6	8	10	12	14	16	19	22	25	28	32	38	44	51
Max. počet listov	30	50	70	95	120	145	165	190	220	250	280	325	410	500



Nastavenie hĺbky dierovania

- Veľkosť okrajov medzi dierovaním a krajom papiera (hĺbka dierovania) je možné nastaviť podľa hrúbky viazaného dokumentu.
- Vysunutím alebo zasunutím páky, umiestnenej na ľavej strane prístroja, nastavte jej pozíciu podľa hrúbky viazaného dokumentu (viď obr.3).

veľkosť krúžkov	6-12 mm	14-51 mm
hĺbka dierovania	2,5 mm	4 mm
nastavenie pozície	zasunutie	vysunutie



Obr.3

Uvoľniteľné dierovače

- Ak potrebujete dierovať papier veľkosti Letter, môžete vytiahnutím dvoch kolíčkov umiestnených na prednej strane prístroja uvoľniť dve dierovače. Počet dier papiera tak bude 19 (viď obr. 4).
- Po opätovnom zatlačení kolíčkov dôjde k zasunutiu dvoch dierovadiel a ich celkový počet bude opäť 21.

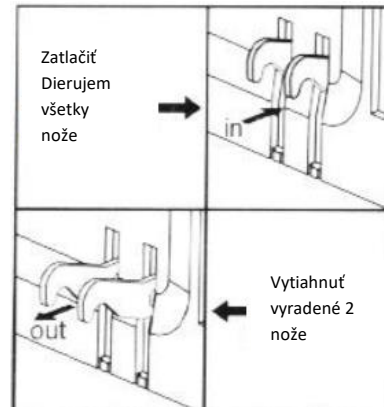

Obr.4

Dierovanie dokumentu

- Urovnajte listy papiera alebo obálku a vložte ich stranou, ktorá má byť zviazaná do dierovacej štrbiny (viď obr.5A). Maximálny počet listov papiera je 18.
- Predné a zadné dosky na väzbu vždy dierujte zvlášť
- Listy posuňte tak, aby boli vyrovnané proti zarážke a spodnej časti dierovacej štrbiny (viď obr. 5B).
- Zatlačte nadol dierovaciu páku, tým dôjde k predierovaniu papiera.
- Zdvihnite dierovaciu páku a vyberte listy papiera.

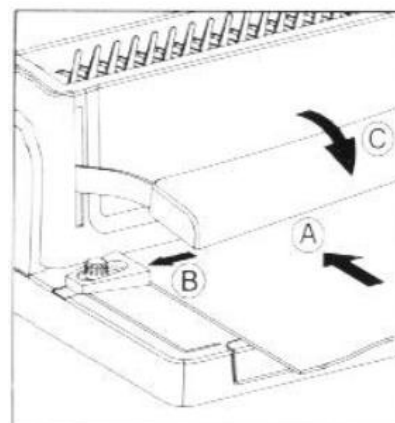

Obr.5

Väzba dokumentu

- Umiestnite krúžkovú väzbu za kovový hrebeň tak, aby jazýčky smerovali k Vám (viď obr. 6)
- Zdvihnute páku pre väzbu tak, aby sa krúžky väzby dostatočne otvorili a bolo možné dokument vložiť (viď obr. 7).
- Vložte prednú stranu obálky čelnou stranou nadol na jednotlivé zuby kovového hrebeňa. Potom vkladajte listy dokumentu, opäť čelnou stranou nadol, kým nie je vložený celý dokument. Nakoniec vložte zadnú stranu obálky zadnou stranou nahor.
- Vráťte páku pre väzbu dole do jej pôvodnej pozície, tým dôjde k uzavretiu krúžkovej väzby.
- Dokument vyberte smerom hore.

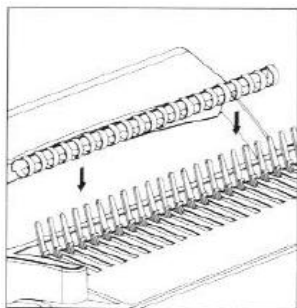

Obr.6

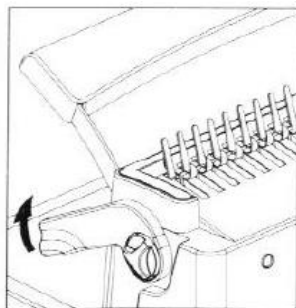

Obr.7

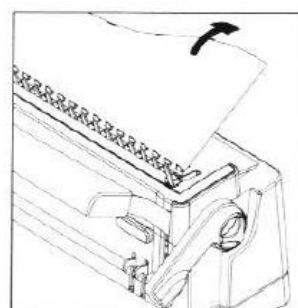

Obr.8

Vyprázdnenie odpadovej zásuvky

Odpadovú zásuvku vyprázdňujte pravidelne tak, aby nedošlo k jej upchatiu a prípadnému poškodeniu prístroja.

- Odpadová zásuvka je umiestnená zospodu na zadnej strane prístroja.
- Odpadovú zásuvku celú vyberte a odpad vysypte.
- Zasuňte zásuvku späť do jej pôvodnej pozície.

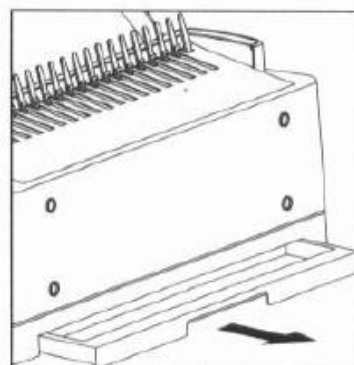

Obr.9

Uskladnenie prístroja

- Stlačte dierovaciu páku dole a otočte zámkom doprava. Tak je dierovacia páka uzamknutá v dolnej polohe (viď obr. 10).
- Prístroj postavte do zvislej polohy zadnou stranou dole (viď obr. 11).

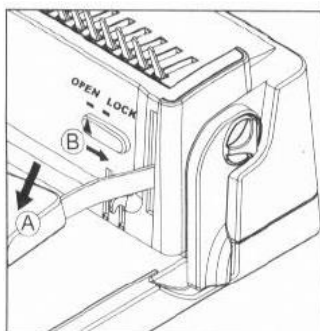

Obr.10

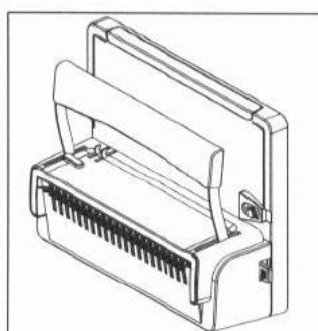

Obr.11